

OK PLUS

ZESDERTIGSTE JAARGANG
JULI-AUGUSTUS-SEPTEMBER 1998 NR. 3
Driemaandelijke periodiek voor inwijding in de beeldende kunsten
Uitgave van Openbaar Kunstbezit in Vlaanderen v.z.w.
onder de auspiciën van de Vlaamse provincies en in samenwerking met de VRT
Verantwoordelijke uitgever: Rudy Vercrusse

Nieuws uit het land van René Magritte



Lid van de Unie
van de Uitgevers van
de Periodieke Pers



p

r

o

v

i

c

e

L

i

m

b

u

r

g

e

n



Provincie
Oost-Vlaanderen



PROVINCIE
VLAAMS-BRABANT



OPENBAAR KUNSTBEZIT IN VLAANDEREN

Secretariaat, redactie
en abonnementendienst:

Oud-Parochiehuis,
Grote Markt 46,
9100 Sint-Niklaas

tel.: 03/760.16.40

fax: 03/760.16.41

e-mail:

openbaar.kunstbezit@planetinternet.be

Publiciteit:

03/231.28.00 (B-Promotion)

B.T.W.-nummer: 427.190.176

Bankrelaties:

448-0007361-87

385-0590844-80

000-0099920-10

135.20(NL)

Deze Mededelingen

werd samengesteld door:

Rudy Vercruyse en Marleen Foré

Vormgeving: Geert Verstaen

Inhoud

- 2 Kunst in huis
- 3 Het spel en zijn prijzen
- 4 **Albrecht en Isabella**
- 5 Familia universalis. Cogniet.
- 6 Van belle époque tot art nouveau - Belgisch zilver
- 6 Van Goelag tot Glasnost
- 7 Europalia 98 CESKA republika
- 8 Edgard Tytgat retrospectief
- 8 **Van Memling tot Pourbus**
- 10 Dirk Bouts, in het Leuven van de late middeleeuwen
- 11 Het tweede gezicht
- 11 S.M.A.K.
- 12 Museum WO I
- 13 Galerij Dieleman
- 13 Brussel, Koninklijk Museum van het Leger en de Krijgsgeschiedenis

14 Tentoonstellingsagenda

- 26 Fotografiecircuit
- 27 Activiteiten
- 29 Cursussen
- 30 Wandelvoordrachten
- 30 Museumnieuws
- 31 Rondleidingen
- 31 Studiedagen/ Congressen

OKV op de VRT-radio bij radio 3

'De Kunstberg'
woensdag 30 september
van 16.45u. tot 18.00u.

KUNST IN HUIS

Sint-Pietersabdij te Gent

31 oktober tot en met 29 november 1998

Kunstuitleen in Gent

Kunst In Huis, met medewerking van de Stad Gent-Dienst Receptieve Ruimten, toont in de Kapittelzaal en de Pandgangen van de St-Pietersabdij in Gent een ruime selectie uit haar uitleencollectie. Op bepaalde dagen zal iedereen die belangstelling heeft voor hedendaagse kunst kunstwerken kunnen ontlenen en onmiddellijk mee naar huis nemen.

Wat doet Kunst in Huis?

Kunst in Huis wil meer openheid creëren voor actuele kunst en haar beoefenaars via het uitlenen van kunstwerken aan particulieren en bedrijven. Momenteel kunnen in 7 filialen (Antwerpen, Brussel, Dilbeek, Hasselt,

Knokke, Turnhout en Waregem) kunst lenen zoals men een boek leent in de bibliotheek.

De uitleencollectie is samengesteld uit streng geselecteerd, kwaliteitsvol hedendaags werk. Alle hedendaagse technieken komen aan bod.

Voor 200,- Bf per maand leent men één of twee werken (afhankelijk van de waarde) en

mag men ze maximaal een half jaar houden.

Kunst in Huis hanteert ook een formule met kooptegoed (450,-Bf) waarbij 70% als tegoed beschouwd wordt voor een eventuele aankoop.

Voor bedrijven gelden andere afspraken.

"Units"

Naast de uitleencollectie toont Kunst in Huis in de St-Pietersabdij "Units".

"Units" is een reizend tentoonstellingsproject met werk van zes jonge kunstenaars: Christine Clinckx, Greet De Gendt, Ward Denys, Thomas Huyghe, Lieven Paelinck en Hans Verhaegen. Bij vijf van hen speelt het fotografische en gerecycleerde beeld een voorname rol. Ward Denys ontwierp een houten module die de vijf andere kunstenaars konden gebruiken om hun werk te presenteren.

Praktische informatie

Sint-Pietersabdij, Sint-Pietersplein 9, Gent

Openingsuren: dagelijks doorlopend geopend van 10.00u. tot 17.00u., gesloten op maandag

Er kunnen werken worden ontleend op dinsdag, vrijdag en zaterdag van 10.00u. tot 16.30u..

Op andere dagen kunnen werken gereserveerd worden maar niet ontleend. Wie meer informatie wil over beide tentoonstellingen of over Kunst In Huis: 02/247 97 10 (Kunst In Huis Kunstuitleen vzw, Gallaitstraat 78, 1030 Brussel) of 056/62 13 51 (Kunst In Huis Waregem, De Schakel, Schakelstraat 8, 8790 Waregem).



Kunst In Huis Project Units
Module Hans Verhaegen
© Foto Dominique Van Huffel

Losse nummers

Losse nummers kosten

250,-BF OF 15,-NLG.

Bestellen kan door storting op rekening 448-0007361-87 (in België)

of 135.20 (in Nederland)

van Openbaar Kunstbezit

in Vlaanderen, met vermelding van de titel van de aflevering.

canvas **LINK** is een nieuw cultureel magazine dat elke week door de brede culturele actualiteit wandelt en daarbij een prikkelend parcours volgt: welke verbanden zijn er – vaak

onuitgesproken – tussen werk van fotograaf X en schilder Y? Tussen het ontwerpen van een affiche en een briljante kok? Tussen een circusartiest en een postmodern auteur?

LINK spreekt deze onuitgesproken verbanden uit, legt de visuele vinger op de verwantschap tussen verschillende disciplines. De LINKs worden wekelijks gelegd door Kurt Vandemaele en Fien Sabbe.

Productie/Eindredactie: Leo Mees – Productiemanager: Regine Clauwaert

LINK: op zaterdag om 22.30 u. op Canvas

canvas **Leuven Centraal** Elke dinsdag gaat Canvas op bezoek in Leuven Centraal voor drie kwartier boeiende gesprekken over cultuur in zijn breedste betekenis. Leuven Centraal is een gevarieerde culturele talkshow die live wordt uitgezonden vanuit een 'omgebouwde' antiekwinkel in het centrum van Leuven. Gastheer van dienst is Gui Polspoel. Hij ontvangt wekelijks een aantal gasten en voelt hen aan de tand over hun werk, leven en rol in de maatschappij. Leuven Centraal: een cultuurprogramma om geboeid naar te kijken.

Eindredactie: Jackie Claeys – Productiemanager: Regine Clauwaert

Leuven Centraal: op dinsdag om 21.15 u. op Canvas

HET SPEL EN ZIJN PRIJZEN

In zijn Beleidsbrief Letteren (!) 1996-1999 stelde Luc Martens, Vlaams Minister van Cultuur, Gezin en Welzijn, een nieuw algemeen tijdschriftenbeleid in het vooruitzicht waarin alle literaire, kunstkritische en cultuurpolitieke periodieken in één globale regeling opgenomen zouden worden.

Er is een onderscheid gemaakt tussen literaire, kunstkritische en artistiek-culturele tijdschriften. De tijdschriften moesten een aanvraagdossier indienen dat werd beoordeeld door diverse commissies: de Vlaamse adviescommissie voor de muziek, de Raad voor Nederlandstalige dramatische kunst, de Commissie van advies ter bevordering van de Nederlandse letterkunde en een ad hoccommissie artistiek-culturele tijdschriften.

Tijdschriften kunnen erkend worden in een categorie A of B. Tijdschriften uit de A-categorie hebben minstens 1.000 verkochte exemplaren en worden gesubsidieerd met 800.000,-Bf, eventueel te verhogen tot 1,5 miljoen. Totaal te verdelen: 20,6 miljoen.

Brood halen bij de slager

Openbaar Kunstbezit in Vlaanderen is geen literair tijdschrift. Openbaar Kunstbezit in Vlaanderen brengt geen kunstkritieken en is ook geen kunstkritisch tijdschrift. Openbaar Kunstbezit in Vlaanderen is wel een tijdschrift dat indringend informeert over de collecties van de Vlaamse musea (in OKV) en over de exposities in de Vlaamse musea en culturele centra (OKV-plus en OKV-web). Een categorie museumtijdschrift bestaat echter niet, daarom wordt Openbaar Kunstbezit in Vlaanderen ondergebracht bij de artistiek-culturele tijdschriften.

En dan?
Niets aan de hand, ware het niet dat deze tijdschriften worden beoordeeld door een ad hoccommissie samengesteld uit telkens twee leden van de commissies muziek, toneel, literatuur en beeldende (lees: hedendaagse) kunst.
De Adviesraad voor Musea?
Niet vertegenwoordigd!
Gaat U ook om brood bij de slager?

Niet gehinderd door kennis van zaken

Deze ad hoccommissie, waarvan we alleen kunnen hopen dat zij inzake musea en publiekswerking dan toch tenminste over pauselijke onfeilbaarheid beschikt, adviseert aan de minister dat het werkkterrein van Openbaar Kunstbezit in Vlaanderen te beperkt is om in aanmerking te komen als algemeen artistiek-cultureel tijdschrift. Openbaar Kunstbezit in Vlaanderen heeft geen uitstraling, is te didactisch, biedt geen meerwaarde,...
En de minister volgt dit advies.
Dus: geen erkenning; dus: geen subsidie.

Maar nochtans ...

Maar nochtans schrijft deze zelfde minister in zijn Beleidsbrief *Musea* (en niet Letteren) 1996-1999 op pagina 15 over Openbaar Kunstbezit in Vlaanderen: "Dit driemaandelijkse tijdschrift is een initiatief van de vijf Vlaamse provincies. Het is een gewaardeerde en toegankelijke informatiebron over ons cultureel erfgoed, en in het bijzonder, over onze musea. Reeds tientallen jaren is het een wegwijzer naar de openbare kunstcollecties in Vlaanderen."

En nochtans vindt de Vlaamse Museumvereniging in Openbaar Kunstbezit in Vlaanderen een volwaardige partner om samen in OKV-plus een MuseumKatern te publiceren waarmee ook deze vereniging zich naar een breed publiek wenst te profileren.

Zou het dan kunnen zijn dat de minister het verkeerd voor heeft?
Of zou het kunnen dat een tijdschrift dat erin slaagt om een breed kunstminnend publiek te informeren over de Vlaamse musea, hun collecties en hun exposities en bovendien op een keurige manier wordt uitgegeven, niets uitstraalt? Of zou het misschien ook kunnen dat er geen behoefte is aan een tijdschrift dat informeert over de Vlaamse musea?

Teveel gevraagd?

Is het teveel gevraagd om aan een tijdschrift dat reeds sedert 1963 een duidelijke informatierol vervult en naar de Vlaamse musea een duidelijke gemeenschapsopdracht invult de erkenning te geven die het verdient?

Is het teveel gevraagd om aan een tijdschrift dat met 80 % eigen middelen, met veel moeite en persoonlijke inzet toch een kwaliteitsproduct levert, de nodige financiële steun te geven?

Of is het misschien teveel gevraagd om uit te rekenen hoeveel het zou kosten om met andere middelen dezelfde promotie-inspanning te leveren die Openbaar Kunstbezit in Vlaanderen (op eigen kosten) presteert voor de Vlaamse musea?

Moet er nog zand zijn?

Moet er nog zand zijn mijnheer de Minister?
Om in onze ogen te strooien?
Om onze kop erin te steken?
Om er uw subsidiebeleid op te bouwen?

Rudy Vercruyse

Oproep

aan al onze abonnees en lezers

Denkt U ook dat
Openbaar Kunstbezit in Vlaanderen
ten onrechte niet werd erkend
als cultureel tijdschrift?
Laat ons dan uw antwoord kennen:
uw mening is ons argument!
Dank u wel.

Rudy Vercruyse, directeur.

Openbaar Kunstbezit in Vlaanderen
Grote Markt
9100 Sint-Niklaas

Fax:
03/760.16.41

Email:
openbaar.kunstbezit@planetinternet.be

ALBRECHT EN ISABELLA (1598-1621)

Jubelparkmuseum (KMG), Brussel

Van 17 september 1998 tot 17 januari
1999

De Aartshertogen Albrecht en Isabella regeerden over de Nederlanden vanaf 1598.

Hun hof in Brussel gold door zijn cosmopolitisme en mecenaat als toonbeeld voor de toenmalige Europese hofcultuur. Hierdoor droegen de Aartshertogen in niet geringe mate bij tot de uitstraling van wat later de Vlaamse barok is genoemd. De eeuw van Pieter Paul Rubens zou ondenkbaar geweest zijn zonder de steun van Albrecht en Isabella.

4
Dubbelportret van de
Aartshertogen Albrecht en
Isabella, Otto Van Veen
(begin 17de eeuw)
© privé-verzameling



In die tijd strekte het territorium van de Habsburgse Nederlanden zich uit over het grootste deel van de Benelux. Het was een land verscheurd door een burgeroorlog. De protestantse Noordelijke provincies hadden zich afgescheurd van het katholieke Spanje. De Zuidelijke Nederlanden waren opnieuw onder Spaans gezag gebracht. Het vertrouwen tussen vorst en onderdanen zou door de Aartshertogen opnieuw worden hersteld.

Het Twaalfjarig Bestand (1609-1621) bracht de nodige rust voor een politieke, economische en vooral culturele heropleving. Het Brusselse Hof en de buitenhuizen Mariemont en Tervuren waren culturele centra avant la lettre. Albrecht en Isabella omringden zich met een schare kunstenaars onder wie de architecten Wenzel Cobergher en Jacques Frankaert, de componist Peter Philips, de hofschilders met in de eerste plaats uiteraard Pieter Paul Rubens, maar ook Jan I Bruegel, Otto Van Veen, Theodoor van Loon. De Zuid-Nederlandse humanisten, in het bijzonder Justus Lipsius, zorgden voor een intellectueel hoogtepunt. Adellijke families imiteerden de hofse levensstijl, de man in de straat was getuige van de hofse verfijning bij intredes, optochten, stoeten en schuttersfeesten.

gerenormeerde instellingen, dragen daartoe bij. Schilderijen van Rubens en Jan I Brueghel, wandtapijten van Reynbouts, edelsmeedwerk, textiel, beeldhouwwerken en historische documenten getuigen van het ontstaan van de Vlaamse barok.

Praktische informatie

Jubelparkmuseum (KMG)

Jubelpark 10, 1000 Brussel

Tel. 02/741.73.31

Openingstijden: dagelijks van 10 tot 17 uur; woensdag tot 22 uur

Gesloten op maandag, 1 en 11 november, 25 december, 1 januari

Toegangsprijs: 250 BEF, 200 BEF met korting, 120 BEF schoolgroepen

Verkoop van toegangstickets: Fnac-België tel. 0900/00600

Rondleidingen op aanvraag tel. 02/741.73.03

De bezoeker kan ook een audio-guide huren, prijs 150 BEF B-Dagtrips

Combinatiebezoeken: Voor individuele bezoekers: tentoonstelling en 'Brussel ontdekken in het spoor van Albrecht en Isabella', met o.m. een rondleiding in de ondergrondse Isabellastraat: 700 BEF/pp. Reservering 02/741.73.03 en 02/548.04.48

Enkel toegang tot tentoonstelling en ondergrondse Isabellastraat: 300 BEF, 220 BEF met korting, 140 BEF schoolgroepen



Op aandringen van Albrecht en Isabella werd de Brusselse Ommegang na jaren van verval in ere hersteld.

De tentoonstelling evocert met de nodige luister deze periode van voorspoed en culturele bloei. Een vierhonderdtal kunstvoorwerpen, waaronder topstukken uit het Prado in Madrid, het Kunsthistorisches Museum in Wenen en andere

Het paard van Aartshertogin

Isabella

© Rijksuniversiteit Gent

OKV-Museumkaart
reductie:
220,- i.p.v. 300,- BEF

**FAMILIA UNIVERSALIS.
DE VLAAMSE
KUNSTENAARS- EN
WETENSCHAPSFAMILIE
COGNIET**

*Koninklijk Museum voor Schone
Kunsten Antwerpen*

Van 2 oktober tot 13 december 1998

In het Italië van de Renaissance ontstond een nieuw ideaalbeeld dat van de uomo universalis, de mens die zowel kunst als wetenschap bedreef. Later in de 16de eeuw bleek dat dit te veel gevraagd was voor één mens. Toen ontstonden families waarbinnen dit ideaal kon worden waargemaakt.

De Antwerpse familie Cogniet telde in haar rangen schilders, wiskundigen en geneesheren. Ze leverden belangrijke bijdragen zowel aan de schilderkunst als aan de wetenschap.

Op de tentoonstelling zijn voorwerpen en schilderijen te zien die gemaakt werden door drie generaties van deze familie. Er zijn magistrale doeken, maar ook kleinere werkjes die samen de evolutie van de 16de eeuwse schilderkunst tonen.

Tijdens de 16de eeuw voltrok zich de eerste

wetenschappelijke revolutie. De thema's die dan belangrijk waren zijn sterrenkunde, zeevaartkunde en landmeetkunde. Voor elk thema zijn instrumenten gekozen – telkens gemaakt door een telg van de Coignetfamilie – die dit illustreren. Deze instrumenten zijn niet alleen praktische werktuigen, ze zijn vaak ook kunstig versierd met allerlei motieven.



Gilles Cogniet,
*Sint-Joris verslaat de
draak*, KMSKA

Albrecht en Isabella

Amarant i.s.m. OKV organiseert een reeks van twee bezoeken aan de tentoonstelling 'Albrecht en Isabella' (1598-1621), gevolgd door een stadswandeling

- **BEZOEK 1** donderdag 5 november 1998
- **BEZOEK 2** zaterdag 7 november 1998

De aartshertogen Albrecht en Isabella regeerden over onze gewesten in het eerste kwart van de 17 de eeuw. Hun bewind kreeg al heel snel een haast mythische weerklank. Als beschermheren van Pieter Paul Rubens waren ze zowat de peetouders van de Vlaamse Barok. De verzamelingen van pronkharnassen, wandtapijten en schilderijen die de aartshertogen op de Coudenberg aan hun verbaasde gasten toonden, waren vermaard doorheen Europa. Gezaghebbende geleerden en virtuoze kunstenaars als Rubens, Justus Lipsius en de architect Wenzel Coeberger waren in hun dienst of verbleven aan het hof. Het wordt ongetwijfeld een schitterende tentoonstelling die na haar realisatie in de Koninklijke Musea voor Kunst en Geschiedenis te Brussel een heruitgave kent in het Prado te Madrid. In de tentoonstelling wordt u rondgeleid door aan het museum verbonden gidsen.

De wandeling die wij u voorstellen biedt een blik op de wereld van Albrecht en Isabella langs straten en wijken, kloosters en kerken, parkjes en pleinen en ook paleizen of wat daarvan overblijft. Ook de onlangs opgegraven restanten van de Magna Aula van Isabella's grootvader, Keizer Karel, worden u getoond. De wandeling wordt begeleid door stadsgidsen.

Aanvang rondleiding: tentoonstelling: 10.30u. wandeling: 14.00u.

Afspraak: een tiental minuten **voor de aanvang** in de inkomhal van de Koninklijke Musea voor Kunst en Geschiedenis, Jubelpark te Brussel.

Prijs: ticket tentoonstelling, ticket Isabellastraat, rondleidingen:
leden: 850,-Bf / niet-leden: 950,-Bf

Inschrijvingen dienen vooraf telefonisch te gebeuren bij Amarant, tel. 09 / 233.03.24.
Betaling binnen de 10 dagen na inschrijving op rekening 001-0289768-08.



**VAN BELLE EPOQUE
TOT ART NOUVEAU
BELGISCH ZILVER
1868-1914**

*Provinciaal Museum Sterckshof -
Zilvercentrum, Antwerpen-Deurne*

*Van 15 september tot 13 december
1998*

*De geschiedenis van een luxe-industrie
tussen 1868 en 1914: van koning Leopold II
tot de Eerste Wereldoorlog. Traditioneel en
vernieuwend zilver in serie gemaakt voor
het brede publiek of exclusief ontworpen
voor de rijke burger die leefde in een
bruisende stad.*

In 1868 werd op vraag van een groot
aantal edelsmeden de handel in zilver
geliberaliseerd. Zilveren objecten dienden
vanaf dan niet meer officieel gekeurd te

Kleinere huizen sloten hun deuren, gingen
zich specialiseren in de productie van
religieus zilver of schakelden over op de
verkoop van zowel binnen- als buitenland-
se juwelen en zilverwerk. De slagkracht
van Wolfers frères blijkt ook uit hun export
naar Duitsland, Frankrijk, Hongarije,
Nederland, Oostenrijk, Rusland en
Tjsechië.

De zilveren serieobjecten, die op handels-
beurzen en industriële tentoonstellingen
werden gepromoot, werden in de meest
diverse neo- en mengstijlen uitgevoerd.
Vooral de neorococo was zeer populair. De
neogotiek, de stijl bij uitstek van religieuze
voorwerpen uit deze periode, ontbreekt
nagenoeg. Tegen het einde van de 19de
eeuw is er ook een toenemende invloed
van het naturalisme en het japonisme waar
te nemen. Brussel speelde als internatio-
naal centrum ook een belangrijke rol in het
ontstaan van de art nouveau. Zowel de
sociaal geïnspireerde art nouveau van
Henry van de Velde als de door het symbo-
lisme beïnvloede sierobjecten van Philippe
Wolfers kenden er hun oorsprong of
kwamen er tot ontwikkeling. Ook koning
Leopold II leverde, door het ter beschik-
king stellen van ivoor uit zijn kroonkolonie
Kongo, een persoonlijke bijdrage tot het
ontstaan van heel wat ivoorsculpturen, die
op de tentoonstellingen van Antwerpen
1894 en Tervuren 1897 werden geëxpo-
seerd.

Internationale tentoonstellingen, kunste-
naarsverenigingen en kunsttijdschriften
zoals L'Art Moderne en The Studio
zorgden voor een verdere verspreiding van
het Belgische ideeëngoed.

Praktische informatie

Provinciaal Museum Sterckshof - Zilvercentrum
Hoofdvranderlei 160, 2100 Antwerpen-Deurne
Tel 03/360.52.50, fax 03/360.52.53
<http://www.provant.be/sterckshof>

Dagelijks van 10 tot 17.30 uur, gesloten op maandag (ook
open op 1 en 11 november).

Toegangsprijzen: 200 BEF, 100 BEF voor personen in groep
(min. 10 pers.) en reductiehouders, 300 BEF gezinstarief
Het ticket van deze tentoonstelling geeft gratis toegang
tot de tentoonstelling "Het labo van de verleiding"

(11 september tot 6 december) in de Koningin Fabiolazaal,
Antwerpen

Catalogus beschikbaar

Geleide bezoeken 3 weken vooraf aanvragen
(1.500 BEF/gids, max. 15 pers. per groep)

**VAN GOELAG
TOT GLASNOST
NON-CONFORMISTISCHE
KUNST UIT DE SOVJET-UNIE
(1956-1986)**

*Hessenhuis, Antwerpen
Tot 11 oktober 1998*

*Onder het stalinisme moesten kunstenaars
zich strikt aan de steriele doctrine van het
Socialistisch Realisme houden. Elke vorm
van autonomie of persoonlijke
interpretatie was uit den boze.*

De dood van Stalin (1953) en de
'geheime speech' van Nikita
Kroetsjev (1956) waarin hij campagne
voerde voor een algemene modernisering
en destalinisatie, brachten hier
verandering in.

'Niet officiële' of 'non-conformistische'
kunstenaars kregen het recht 'op te
duiken'. Gedurende de 'dooi'-periode ten
tijde van Kroetsjev werden tot dan toe
verboden kunstwerken, o.a. de Franse
impressionisten, aan het publiek getoond.
Eigentijdse westerse kunstwerken werden
overgebracht naar de Sovjet-Unie. Zelfs
westerse kunstenaars werden uitgenodigd
om in Moskou te komen werken.

In tegenstelling tot de nog altijd door de
regering opgelegde patriottische stijl van
het Socialistisch Realisme, werkten
alsmaar meer 'non-conformistische'
kunstenaars in abstracte, surrealistische,
expressionistische, fotorealistische of
conceptuele stijl. Ze behandelden delicate
onderwerpen zoals politiek, religie en
erotiek. Toch zou het tot in 1986, het jaar
waarin Michail Gorbatsjev de glasnost en
de perestrojka lanceerde, het Socialistisch
Realisme de enige officiële kunststijl
blijven.

Het Stedelijk Museum van Amsterdam
selecteerde een 200-tal kunstwerken uit de
Norton and Nancy Dodge Collection (New
Jersey), die meer dan 10.000 werken van
900 verschillende sovjetkunstenaars bevat.
Deze selectie is nu, na Amsterdam, in het
Hessenhuis te zien.

Praktische informatie

Hessenhuis, Falconrui 53, 2000 Antwerpen, 03/206.03.50
Open: elke dag, behalve maandag, van 10 tot 17 uur

Toegangsprijzen: 100 BEF, 75 BEF voor 25, +3 pas, groepen
(vanaf 20 personen), 50 BEF voor scholen (-18 jaar), gratis
voor -12 jaar

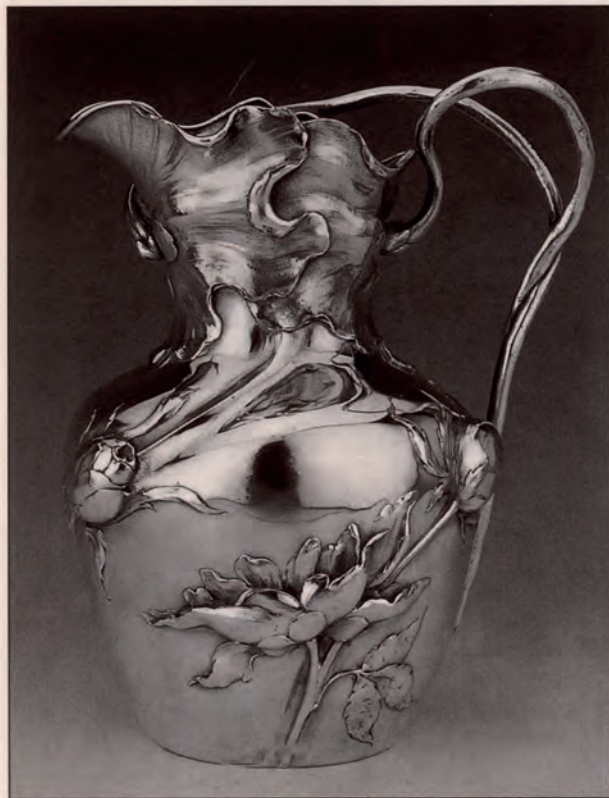

*Piopenkruik, Wolfers
frères (Provinciaal Museum
Sterckshof - Zilvercentrum)
© Fotodienst Provinciale
Musea Antwerpen*

worden. Het stond zowel producenten als
winkeliers vrij om hun zilverwerk te
merken. Deze maatregel heeft samen met
de toenemende industrialisatie geleid tot
een boeiende ontwikkeling van de toege-
paste kunsten in het vorige fin de siècle.
Het voor de burgerij bestemde tafelsilver
werd voornamelijk door de Brusselse
firma's Wolfers en Delheid geproduceerd.
Traditionele ateliers konden de concurren-
tie met deze grote bedrijven met een
indrukwekkend machinepark en een ruim
personeelsbestand niet bolwerken.

EUROPALIA 98 CESKA REPUBLIKA

**PRAAG ART NOUVEAU.
METAMORFOSES VAN EEN STIJL**
Paleis voor Schone Kunsten, Brussel
Van 16 oktober 1998 tot 17 januari
1999

De centrale tentoonstelling van het festival is één van de belangrijkste manifestaties die ooit aan Tsjechische kunst van het begin van deze eeuw gewijd werd.

Schilder- en beeldhouwkunst, grafiek, architectuur, fotografie en toegepaste kunsten (glas, textiel, keramiek, juwelen en meubels) illustreren de vitaliteit van een artistieke beweging. De art nouveau in Praag, ook wel de Tsjechische Sezesion genoemd, onderging immers verschillende metamorfoses in een zeer korte tijds-
spanne. De tentoonstelling evoceert de eclectische stijlen (neorenaissance en neobarok) van het einde van de 19de eeuw, toont de evolutie van de weelderige lyrische art nouveau naar de geometrische art nouveau en hoe die tenslotte overging in het kubisme net voor de eerste wereldoorlog.

De architecten Jan Kotera en Osvald Polivka, de schilders Jan Preisler en Alfons Mucha, de beeldhouwer Stanislav Sucharda en de leden van de kunstkring M-nes zijn slechts enkele van de gerenommeerde Tsjechische artiesten die aan bod komen in de tentoonstelling.

Praktische informatie

Paleis voor Schone Kunsten
Ravensteinstraat 23, 1000 Brussel
Tel. 02/507.84.80
Dagelijks van 10 tot 18 uur, woensdag tot 22 uur
Gesloten op maandag, 25 december en 1 januari 1999
Toegangsprijzen: 250 BEF, 200 BEF, 150 BEF, 100 BEF
Rondleidingen op aanvraag: tel 02/507.84.69

JUWELEN UIT BOHEMEN
Galerij van de Kredietbank, Brussel

Van 16 september tot 8 november 1998

In Bohemen worden sedert eeuwen verscheidene halfedelstenen gedolven, waarvan de bekendste de rode granaat is. Deze halfedelstenen worden sedert de middeleeuwen verwerkt in juwelen, siervoorwerpen en religieuze objecten. De tentoonstelling toont een selectie van de 15de eeuw tot de dag van vandaag aan de hand van de mooiste exemplaren uit de Schatkamer van het Praagse Museum voor Decoratieve Kunst, het Museum van Turnov en andere Tsjechische collecties.

Praktische informatie

Galerij van de Kredietbank
Grote Markt 19, 1000 Brussel
Tel. 02/422.85.68
Dagelijks van 11 tot 18 uur. Gesloten op maandag
Vrije toegang
Rondleidingen op aanvraag, reservatie 02/546.57.02

**LAATGOTISCHE KUNST UIT
BOHEMEN, MARAVIE EN SILESIE**
BBL, Brussel

Van 21 oktober 1998 tot 17 januari 1999

De tentoonstelling brengt een uitgebreid overzicht van de artistieke productie uit de drie historische landsstreek, die de huidige Tsjechische republiek vormen, van het einde van de middeleeuwen en het begin van de Nieuwe Tijd. Deze overgangperiode omvat zowel de laatgotiek in een exuberante stijl, als het begin van de renaissance.

Beeldhouwwerken, schilderijen op hout van belangrijke kunstenaars en meesterwerken van de toegepaste kunsten (goudsmeedkunst, boekbanden enz) uit kerken en musea worden in de tentoonstelling samengebracht en bieden een stillistisch overzicht van deze artistieke bloeiperiode.

Praktische informatie

BBL, Koningsplein 6, 1000 Brussel
Tel. 02/547.22.92
Dagelijks van 10 tot 18 uur, woensdag tot 22 uur
Gesloten op 25 december en 1 januari 1999
Toegang: 200 BEF, 180 BEF, 120 BEF, 100 BEF
Rondleidingen (1 uur) enkel op aanvraag,
max. 15 pers./gids

**PRAAG IN KLEUR.
AQUARELLEN EN GRAVURES
UIT DE 19DE EEUW**
Provinciaal Hof, Brugge
Van 18 oktober tot 29 november 1998

Doorheen de ganse 19de eeuw was Praag het meest geliefde onderwerp van de Tsjechische artiesten. Aquarellen, gravures en albums met gravures roepen de sfeer uit die tijd op, evenals de charme van straten en steegjes van de stad, de parken en de voorsteden. Het belangrijkste thema van deze productie was het groot panorama van de hoofdstad.

Praktische informatie

Provinciaal Hof
Grote Markt, 8000 Brugge
Tel. 050/40.34.16
Dagelijks van 10 tot 12 uur en van 14 tot 17 uur
Vrije toegang

**FRANTISEK KUPKA 1871-1957.
HET ONTSTAAN VAN DE
ABSTRACTE KUNST**
Museum van Elsene, Brussel

Van 22 oktober 1998 tot 10 januari 1999

Rond 1910 keert Kupka zich resoluut af van het figuratieve en ontleedt de beweging via de kleur. Door deze werkwijze wordt hij de vader van de abstracte kunst, die hij trouw blijft tot aan zijn dood. Net als Kandinsky en Mondriaan, en sommige Tsjechische pioniers van de abstractie, werd Frantisek Kupka beïnvloed door de theosofische theorieën. Hij haalde zijn inspiratie ook uit de studie van de natuurwetenschappen en de wiskunde. Zijn cycli van cirkels en vertikalen geven de schilderkunst een nieuwe woordenschat.

Praktische informatie

Museum van Elsene
Van Volsemstraat 71, 1050 Brussel
Tel. 02/511.90.84
Open: dinsdag tot vrijdag van 13 tot 18.30uur, zaterdag en zondag van 10 tot 17 uur
Gesloten op maandag en feestdagen
Toegangsprijzen: 250 BEF, 200 BEF, 150 BEF
Rondleidingen op aanvraag

OPENBAAR
KUNSTBEZIT
VLAANDEREN



IS NU OOK OP HET NET
<http://www.okvweb.org>

EDGARD TYTGAT
(1879-1957), **RETROSPECTIEF**
P.M.M.K Museum voor Moderne
Kunst, Oostende
Tot 8 november 1998

De veelzijdige Edgard Tytgat was een randfiguur van het Vlaams expressionisme.

Voor de Eerste Wereldoorlog debuteerde hij in de lijn van het impressionisme en het fauvisme en schilderde hij voornamelijk portretten, interieurs en stadsgezichten en werd bevriend met Rik

Wouters. Reeds in deze periode toonde hij een grote belangstelling voor volkse thema's die hem toelieten een poëtische of ironische kijk op de mens te formuleren.

In de jaren twintig, na zijn terugkeer uit Londen, werd zijn in wezen verhalend oeuvre synthetischer en vlakmatiger. Deze evolutie verklaart zich zowel vanuit de

tijdsgeest als vanuit de invloed van zijn grafisch werk. In de jaren dertig, na het failliet van Le Centaure, ontwikkelde hij opnieuw een lichtere schriftuur. Naast bijna naturalistische taferelen, schilderde hij het spektakel van het leven, dat een toenemende erotische inslag kreeg. Het oeuvre van Edgard Tytgat schommelt tussen observatie en verbeelding en is stilistisch soms verwant met een vorm van naïeve kunst. Deze overzichtstentoonstelling confronteert schilderijen, aquarellen, lavis, tapijntontwerpen, tekeningen, hout- en linodrukken.

OKV-Museumkaart
reductie:
200,- i.p.v. 300,- BEF

Praktische informatie

P.M.M.K., Museum voor Moderne Kunst, Romestraat 11, 8400 Oostende, tel 059/50.81.18 Elke dag toegankelijk van 10 tot 18 uur, gesloten op maandag. Geleide bezoeken, nocturnes, jeugdatelier, educatieve teksten voor scholen.

VAN MEMLING
TOT POURBUS
Oude meesters. Herboren schoonheid.
Brugge in de 16de eeuw.

Memlingmuseum - Oud Sint-Janshospitaal, Brugge
Tot 6 december 1998

Deze prestigieuze tentoonstelling illustreert de eeuw tussen de komst van Memling te Brugge in 1465 en de dood van Pourbus in 1584 aan de hand van verschillende thema's:

Brugge in de zestiende eeuw: een geïllustreerde geschiedenis
De beschrijving van de stad.
Het leven en werken in een zestiende-eeuwse stad.
De levenscultuur in Brugge in de zestiende eeuw.
Aspecten van artistieke productie.
De kunstproductie in de zestiende eeuw: kwaliteit tussen traditie en vernieuwing
De Renaissance in Vlaanderen: een aparte benadering.
Technologische ontwikkelingen en de kunst.
De diaspora en de internationale uitstraling.



Foto: P.M.M.K. Museum voor Moderne Kunst, Oostende



Meesters uit de renaissance in Vlaamse musea

Johannesretabel (1479)
Brugge, Memlingmuseum -
Oud Sint-Janshospitaal
Adriaan Isenbrant
(ca. 1490-1551)
Foto Hugo Maertens,
Brugge



Het oeuvre van de Brugse kunstenaars, wier leven en werk zich chronologisch en stilistisch situeren tussen dit van beide grootmeesters vormt de kern van de geëxposeerde kunstwerken.

De tentoonstelling vindt plaats in het pas gerestaureerde Memlingmuseum (oud Sint-Janshospitaal) en opent met werk van Hans Memling en Gerard David, zowat de laatste vertegenwoordigers van de Vlaamse Primitieven.

Het werk van de volgende generatie 'Brugse' kunstenaars is moeilijk onder één noemer samen te brengen. Het is een boeiende periode waar de kwaliteitsvolle traditie soms doorkruisd wordt met meestal persoonlijke interpretaties van italianiserende modellen. Pieter Pourbus zal de traditionele thema's volgens nieuwe inzichten herscheppen en mag als een volwaardig renaissance-kunstenaar aanzien worden. De tentoonstelling bevat behalve schilderijen en grafiek ook handschriften, incunabels, sculptuur, koper en brons, keramiek, instrumenten, meubels en wandtapijten.

Praktische informatie

Memlingmuseum - Oud Sint-Janshospitaal
Mariatraat/Zonnekemeers, 8000 Brugge
Open dagelijks van 10 tot 21 uur, volgens

welbepaald bezoekersschema

Informatie en reservatie: 050/44.66.44.

Reservatie wordt sterk aangeraden.

Toegangsprijzen: individuen: 350 BEF,

groepen:

250 BEF/pp, scholen 150 BEF/pp, gezinnen 700 BEF/gezin

Rondleidingen: gids: max. 20 pers/ max. 90 min.: 2000 BEF;

gids scholen: max 20 lln/max 60 min.: 1500 BEF

audioguide: 100 BEF/pp

Nocturnes: inlichtingen Westtoer: 050/38.02.96

Arrangementen:

info: Toerisme

Brugge 050/44.86.86

**Zie ook
bijgevoegde
folder.**

Arnout Van Loo
Wapentapijt van de
familie De Nagera
(midden zestiende
eeuw)
Brugge,
Gruuthusemuseum
Hans Memling
(Seligensstadt ca. 1435
- Brugge 1494)
Foto Hugo Maertens,
Brugge

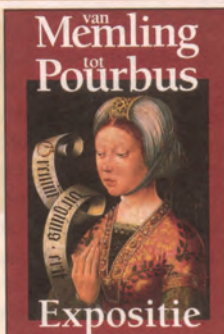

Van 15 augustus tot 6 december 1998
loopt in het Brugse Memlingmuseum
de tentoonstelling

Van Memling tot Pourbus

In het kader van deze
tentoonstelling
publiceert
Openbaar Kunstbezit
in Vlaanderen een
speciale uitgave

met topwerken van kunstenaars
uit die periode die deel uitmaken van
collecties in Vlaamse musea.

Auteur is Eva Tahon,
medewerkster aan
de expositie.

Waar wordt de speciale uitgave aangeboden?

• In voorverkoop

met ticket voor de expositie "Van Memling tot Pourbus"
bij Openbaar Kunstbezit in Vlaanderen **380,-BF**
Waarde: 550,-BF

• Tijdens de expositie

in het Memlingmuseum, Brugge
ticket: 350,-BF
speciale uitgave: **200,-BF** (ticket voor de expositie niet inbegrepen)

Uitzonderlijk aanbod voor abonnees van Openbaar Kunstbezit in Vlaanderen

Bij bestelling van de uitgave
"Meesters uit de renaissance"
wordt een gereduceerd
toegangsticket
voor de tentoonstelling

"Van Memling tot Pourbus" aangeboden.

Een ticket en de uitgave samen kosten normaal 550,-BF.

De combinatie wordt U aangeboden tegen **380,-BF**.

De editie en een ticket (met reservatieverplichting)
worden U per post toegestuurd.

De uitgave telt 44 pagina's en is rijkelijk in kleur geïllustreerd.
Beschikbaar vanaf 16 augustus 1998.

Hoe kunt U bestellen?

Door storting van 380,-BF op rekeningnummer 448-0007361-87
van Openbaar Kunstbezit in Vlaanderen, Sint-Niklaas
met vermelding "Meesters uit de renaissance".

Maak a.u.b. gebruik van bijgaand betalingsformulier.

DIRK BOUTS IN HET LEUVEN VAN DE LATE MIDDELEEUWEN

*Van 18 september tot 6 december
1998*

*Drie tentoonstellingen vormen één
geheel: een triptiek rond Dirk Bouts,
zijn werk en zijn tijd.*

**DIRK BOUTS (CA. 1415-1475).
DE VLAAMSE PRIMITIEF
VAN LEUVEN**

Predikherenkerk en Sint-Pieterskerk.

Dankzij Dirk Bouts bekleedt Leuven een voornaam plaats in de geschiedenis van de Vlaamse primitieven. Hij werd geboren rond 1410, mogelijk te Haarlem, maar vestigde zich voor 1448 te Leuven. Het intellectuele milieu van een prille universiteitsstad en de sfeer van prachtliefde, zoals die tot uiting kwam door de oprichting van het stadhuis en de Sint-Pieterskerk, trokken hem aan. Voor beide gebouwen heeft Bouts overigens zijn mooiste werken gerealiseerd. Ook de hogere burgerij, zowel binnen als buiten de stad, evenals lieden uit de omgeving van Filips de Goede, vertrouwden hem opdrachten toe.

De tentoonstelling toont een selectie van het werk van Bouts, zijn zonen en navolgers. De getoonde schilderijen laten

de specifieke kenmerken van Bouts' werk achterhalen. Dat valt op door de harmonische, berekende composities. Dirk Bouts is een van de zeldzame Vlaamse primitieven die het mathematische perspectief toepast. Hij speelde een fundamentele rol in de ontwikkeling van de landschapschilderkunst. Zijn vergezichten kenmerken zich door een sterk ruimtegevoel en door een ritmische verbinding van het landschap en de personages. Vooral door de behandeling van de menselijke figuur onderscheidt Dirk Bouts zich van de overige Vlaamse primitieven. Zijn personages zijn stil en ingekeerd, in die mate dat men Bouts de 'schilder van de stilte' kan noemen.

Naast de meer dan 50 originele topwerken wordt aan de hand van documenten, handschriften en andere objecten verduidelijking gegeven over de ontstaansgeschiedenis van de werken en de functie die deze kunstwerken voor Bouts' tijdgenoten vervulden.

In de gerestaureerde en heringerichte Sint-Pieterskerk wordt een tweede groot tentoonstellingsluik, met als hoogtepunt het Laatste Avondmaal, Bouts' meest bekende en recent gerestaureerde schilderij, gepresenteerd.

**LEVEN TE LEUVEN
IN DE LATE MIDDELEEUWEN
Stedelijk Museum
Vander Kelen-Mertens**

Op de werken van Bouts zien we de statige, voorname en rijke kant van de middeleeuwse wereld. Maar het sociale palet was gevarieerd en het leven niet altijd rooskleurig. De expositie toont facetten uit het dagelijkse leven in de stad. De rondgang verloopt als een wandeling doorheen het middeleeuwse Leuven. Originele objecten worden getoond in ruimten die door de vormgeving een suggestieve indruk bieden van het reële leefmilieu, hier en daar versterkt met klankevocaties.

**HET LEUVENSE STADHUIS,
PRONKJUWEL VAN DE
BRABANTSE GOTIEK
Stadhuis - Grote Markt**

Wellicht hoorde Bouts tot in zijn atelier aan de Minderbroedersstraat het getimmer, gekap en geroep op de bouwwerf van het stadhuis, waarvan 550 jaar geleden de eerste steen werd gelegd. De bouwgeschiedenis van het gotische stadhuis (1448-1469) vormt het hoofdgegeven van deze tentoonstelling. Objecten en documenten geven een inzicht in de ingewikkelde wordingsgeschiedenis van dit gebouw en de evolutie van het plein eromd. De tentoonstelling geeft aan dat het stadhuis meer is dan een gebouw, het was tevens het decor voor rechtspraak en plechtige ontvangsten, van oproer en feest.

Praktische informatie

Tentoonstellingssecretariaat: Brusselsestraat 63 - 3000 Leuven, tel 016/22.45.64 fax. 016/29.12.15

Openingstijden: maandag-dinsdag-woensdag: van 9.30 tot 17.30 uur; donderdag-vrijdag: van 9.30 tot 21.30 uur; zaterdag-zondag: van 13.30 tot 18.30 uur

Toegangsprijzen: één ticket geldt voor de drie tentoonstellingen

Kinderen tot 12 jaar gratis, individuele bezoekers 350 BEF, bezoekers met korting 300 BEF, groepen (min. 15) 250 BEF, scholen en studenten 200 BEF.

Alleen voor de Bouts-tentoonstelling kan men vanaf 1 augustus 1998 tickets reserveren op het nummer 070/233.452

Rondleidingen moeten vooraf gereserveerd worden (tentoonstellingssecretariaat), scholen en studenten 1500 BEF, andere groepen 2000 BEF.

Voor leerkrachten zijn er educatieve lespakketten beschikbaar.

Speciale aanbieding: OKV-leden betalen slechts 300 BEF



*Kalenderplaat, anoniem,
ca. 1500*

*Madonna en kind,
Dirk Bouts*

**OKV-Museumkaart
reductie:
300,- i.p.v. 350,- BEF**

HET TWEEDE GEZICHT

*West-Afrikaanse maskers uit de verzameling van het Museum Barbier-Mueller, Genève.
Koninklijk Museum voor Midden-Afrika, Tervuren*

Tot 29 november 1998

Het Zwitserse Museum Barbier-Mueller werd in de jaren zeventig geopend door Jean-Paul Barbier om het groot publiek in contact te brengen met de voorwerpen die zijn schoonvader Josef Mueller verzameld had, diens werk verder te zetten en de collectie uit te bouwen.

Aangezichtsmasker van de do gemeenschap, LIGBI, Ivoorkust

© Museum Barbier-Mueller, Genève

Dubbel masker van de mblo gemeenschap, BAOULE, Ivoorkust

© Museum Barbier-Mueller, Genève



Uit de omvangrijke collectie Jozef Mueller werden 150 maskers van West-Afrika geselecteerd.

Het Koninklijk Museum voor Midden-Afrika opteert, in dezelfde geest van de tentoonstelling "Verborgene Schatten uit het Museum van Tervuren", opnieuw voor een esthetisch gebeuren waarin de zingeving van het voorwerp evenwel niet uit het oog verloren wordt.

Een tentoongesteld masker is per definitie beroofd van de fundamentele elementen die, in de ogen van de Afrikanen, het masker bepalen. Het gaat om de geest, de drager, de dans en de muziek van het masker. Al deze elementen verlenen het masker zijn kracht, zijn uitstraling en zijn doeltreffendheid.

Praktische informatie

Koninklijk Museum voor Midden-Afrika
Leuvensesteenweg 13, 3080 Tervuren
02/769.52.11

Open: van dinsdag tot vrijdag van
10 tot 17 uur, zaterdag en zondag van
10 tot 18 uur

Maandag gesloten

Toegangsprijs: Volwassenen 200 BEF,
groepen (min. 15 pers.) 130 BEF,
kinderen, studenten en senioren 80 BEF.

Geleide bezoeken: reserveren
noodzakelijk 02/769.52.00

S.M.A.K. STEDELIJK MUSEUM VOOR ACTUELE KUNST GENT

In mei 1999 opent het nieuwe Stedelijke Museum voor Actuele Kunst (S.M.A.K.) in het gerenoveerde Casino-gebouw in het Citadelpark van Gent.

Het Gentse museum was tijdens de oprichting in 1975 het eerste Belgische museum gewijd aan hedendaagse kunst. Sinds dan is het museum uitgegroeid tot een belangrijke artistieke motor van de Vlaamse cultuur met een uitstraling tot buiten de grenzen. De collectie die momenteel uit meer dan 2000 items bestaat, wordt algemeen erkend als de belangrijkste verzameling hedendaagse kunst in een Vlaamse openbare instelling, en geniet een internationale reputatie. De verzameling is gebaseerd op specificiteit. Ze illustreert geen hypothetische consensus via standaardwerken, zoals zoveel musea in dit gebied doen, maar kiest voor specifieke werken. De verzameling legt zich toe op de internationale ontwikkelingen in de kunst na '45 en situeert de lokale kunst hierbinnen. Vele van de werken zijn bekend. Desondanks heeft niemand een precies idee over de samenhang en de omvang van deze verzameling. Slechts via tijdelijke tentoonstellingen kon de collectie fragmentair worden getoond. Daardoor is ze nog altijd een schim, een legende. De belangrijkste aanwinsten van de laatste vijf jaar en de vervollediging die momenteel worden gerealiseerd, werden zelfs nog helemaal niet getoond. Een uitermate belangrijk deel van de collectie van het museum werd in de loop der jaren verworven en geschonken door de "Vereniging voor het Museum van Hedendaagse Kunst te Gent v.z.w.". Sinds haar oprichting in 1957 bouwde de Vereniging een permanente werking uit, met een inmiddels ellenlange tentoonstellingspalmares. Daarnaast richtte ze ook allerhande publieke activiteiten in. Dit alles vanuit het verlangen om hedendaagse kunst te democratiseren. De Vereniging voerde vanaf haar stichting een eigen aankooppolitiek waardoor men vandaag beschikt over een uitgelezen collectie. De collectie van de Vereniging werd sinds 1975 permanent in bruikleen gegeven aan het Museum van Hedendaagse Kunst, en vormt tot vandaag een belangrijke kern in het totaalbeeld van de verzameling. In haar streven naar een autonoom museumgebouw, schonk de Vereniging op elk ogenblik dat er een positief signaal in de politieke wil aanwezig was, enkele werken aan de stad. Dit gebeurde in 1975, in 1994 en in 1996. Pas nu wordt het nieuwe

gebouw, de droom uit de jaren '50 ten volle bewaarheid. Uit erkentelijkheid schenkt de Vereniging het leeuwendeel van haar collectie, voor een waarde van meer dan honderd miljoen BEF aan de Stad Gent. Het nieuwe museumgebouw is een impliciete kritiek op de diverse nieuwe museumarchitectuur van de laatste jaren in Europa. Tegenover de prestigieuze façade-architectuur waarbij het gebouw zelf als architecturale prestatie centraal staat, is hier geopteerd voor een ingrijpende renovatie van een goed geproportioneerd gebouw. De ruimtes zijn gevarieerd, zowel wat proporties als wat de inval van het natuurlijk licht betreft. De architectuur is ondergeschikt aan het tonen van kunst, zonder afbreuk te doen aan de betekenis van architectuur voor een stad.

Het museum opent in mei 1999 zijn deuren voor het grote publiek. De eerste maanden van de opening worden één groots publieksmoment waarop minimum 100.000 bezoekers verwacht worden. Op zaterdag 8 mei 1999 vindt er een grote hapening plaats met diverse performances, concerten, film, debatten en een groot feest. Op zondag 9 mei worden de deuren gratis opengezet voor iedereen. Het openingsproject van het museum is een tentoonstelling met de collectie die voor het eerst sinds jaren opnieuw in volle luister kan getoond worden.

Praktische informatie

S.M.A.K.

Stedelijk Museum voor Actuele Kunst
Citadelpark, 9000 Gent

Tel 09/221.17.03 Fax 09/221.71.09

Museum.smak@gent.be

Foto: S.M.A.K.



http://www.okvweb.org

Dit is het web-adres van Openbaar Kunstbezit in Vlaanderen.

De **tentoonstellingskalender** die U ook terugvindt in deze OKV-plus 98/3 kan ook op deze site geraadpleegd worden met talrijke zoekfuncties.

Daarnaast vindt U **info** over onze **publicaties** en **werking**; en ook een **adressenbestand** van de Vlaamse musea en culturele centra.

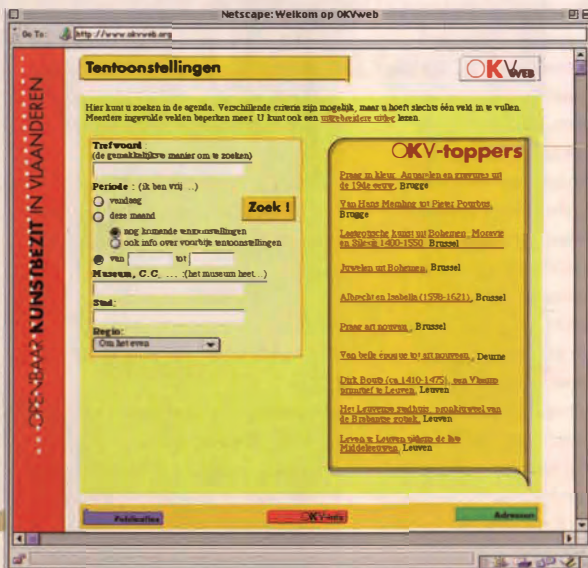
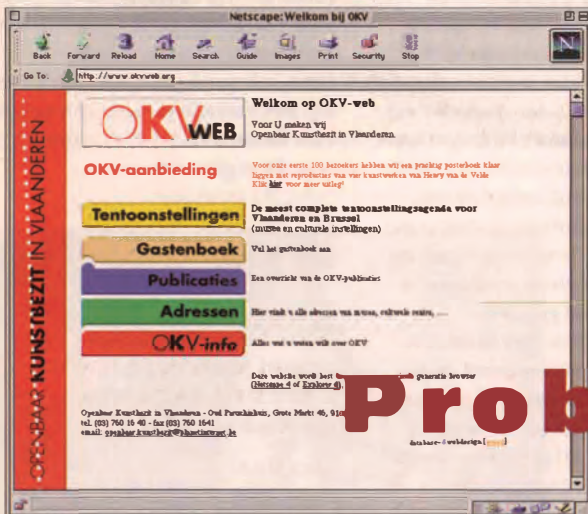

MUSEUM WO I

*In Flanders Fields, Ieper
Tot maart 1999*

Deze tentoonstelling toont de grote oorlog op een andere manier: er zijn de traditionele getuigenissen van soldaten, burgers, verpleegsters enz., maar in de eerste plaats moeten de bezoekers het gevoel hebben dat ze de oorlog als het ware mee te beleven door tal van multimedia-toepassingen.

In 14 afdelingen wordt de geschiedenis van de Westhoek tijdens WO I verhaald, maar je kan ook kiezen voor een wandeling door de gebeurtenissen in de stad Ieper via een parcours van 13 multimedia-computers, je kan de levensloop van een historisch personage volgen en er is ook de mogelijkheid om authentiek bronnenmateriaal te raadplegen: foto's, filmfragmenten, citaten uit dagboeken,...

Voor schoolgroepen is er een studieruimte voorzien op het einde van het museum-parcours. Daar kunnen leerkrachten en leerlingen in alle rust de CD-roms nog eens raadplegen.

Practische informatie

In Flanders Fields.

Grote Markt 34, 8900 Ieper, tel: 057. 20 07 24

Tot september: elke dag van 10.00 tot 18.00, oktober tot maart: van dinsdag tot zondag van 10.00 tot 17.00., gesloten: de eerste drie weken na de kerstvakantie.

Toegangsprijzen: 250 BEF volwassenen, 125 BEF tot 15 jaar, onder 7 jaar gratis. Groepen vanaf 20 pers.: 175 BEF, schoolgroepen vanaf 20 pers.: 125 BEF.



Archief In Flanders Fields

DIELEMAN ART GALLERY

DAVID HUYCKE
nog tot 20 september

Een expositie met werk van edelsmid David Huycke. David Huycke ontwierp als eerste prijs in de geschenkenactie 1998 een set van 5 zilveren schalen. U kunt kennis maken met deze schalen, sieraden en ander werk in goud en zilver van deze kunstenaar die dit jaar winnaar werd van de European Price voor Art and Design-Ledcrafts, uitgereikt door de European World Crafts Council.



David Huycke,
Set van 5 zilveren schalen
foto: David Huycke

HORSES & SCULPTURES

nog tot 15 november (verlenging)

Een prachtige openlucht tentoonstelling met beelden en andere kunstwerken van en over paarden.

DALI, DE CHIRICO, MAX ERNST ... & CO

nog tot 15 november

Een prestigieuze expositie die een overzicht geeft van de Europese surrealistische beeldhouwkunst aan de hand van de werken van de grootmeesters samen met het recentere surrealisme van sculpturen uit Mozambique.

Het domein Dieleman Art Gallery, van 5 ha strekt zich uit rondom een gerestaureerde kasteelhoeve nabij Gembloux, ca. 20 km boven Namur. Het park biedt niet alleen een gedroomde stek voor wandelingen, maar biedt tevens een uitgebreide expositie van bonzen en andere sculpturen die vaak op schitterende wijze in het landschap geïntegreerd zijn. Ook in een aantal gebouwen worden sculpturen tentoongesteld, voornamelijk 19de-eeuwse beelden. Dieleman Art Gallery is een commercieel initiatief, alle beelden zijn er te koop en voor kleinere beurzen is er de "museum"shop. Een galerie dus, maar met museale allures en een eigen collectievorming. Als "openluchtmuseum" is het een gesmaakte combinatie van een interessante naturomgeving en kunst. Een aanrader op 30 minuten van Brussel.

Abonnees van Openbaar Kunstbezit in Vlaanderen krijgen 50% reductie op de toegangsprijs. Op vertoon van uw Museumkaart betaalt U 100,BEF i.p.v. 200,-BEF, hiervoor hebt U een ganse dag toegang tot het domein.

Dieleman Art Gallery
Château de Petit-Leez
Rue de Petit-Leez 129, 5031 Grand-Leez
Info: 081/64.08.66
Open: woensdag t.e.m. zondag; 10.00 - 19.00 u.

BRUSSEL KONINKLIJK MUSEUM VAN HET LEGER EN DE KRIJGSGESCHIEDENIS Jubelpark 3, 1000 Brussel,

Twee nieuwe zalen geopend

In het Koninklijk museum van het Leger en de Krijgsgeschiedenis worden twee nieuwe zalen, gewijd aan de twee Wereldoorlogen, geopend.



© Koninklijk Museum van het Leger en de Krijgsgeschiedenis

De zaal '14-'18 brengt het verhaal van het Belgisch leger in zijn strijd tegen Duitsland. Slechts een klein gedeelte van het land, aan de kust, werd dankzij de overstromingen gered. Het dagelijks leven aan het IJzerfront, de evolutie van het uniform en van de bewapening gedwongen door de moderne oorlog, de verplettering van de infanterie door de artillerie, het ontstaan van nieuwe wapens, onze geallieerden, de Duitse militaire macht worden voorgesteld in een unieke verzameling. Talrijke foto's geven de sfeer van de loopgraven weer. De tweede zaal is gewijd aan de Belgische bezetting tijdens de Tweede Wereldoorlog: de Duitse bezettingsmachten, de Belgische politiek in België en in Londen, de collaboratie, het verzet, de repressie die tot deportatie leidde.

OPEN MONUMENTEDAG VLAANDEREN 1998 'FEEST'

12 en 13 september 1998

Dit jaar vindt de Open Monumentendag in Vlaanderen voor de tiende keer plaats. 'Feest' werd dan ook uitgekozen als het jaarthema voor deze jubileumuitgave, en dit zowel in Vlaanderen, Brussel als in Wallonië. De Open Monumentendag Vlaanderen en Wallonië vinden bovendien gelijktijdig en gedurende twee dagen plaats, namelijk zaterdag 12 én zondag 13 september 1998.

Praktische informatie

Secretariaat Open Monumentendag Vlaanderen
Koning Boudewijnstichting
Brederodestraat 21, 1000 Brussel
Tel 02/549.02.74, Fax 02/512.00.35

OPENBAAR
KUNSTBEZIT
VLAANDEREN



IS NU OOK OP HET NET
<http://www.okvweb.org>

Tentoonstellingsagenda

Aalst

C.C. DE WERF

Molenstraat 51, 9300 Aalst,
053/76.13.11

• 07-06-98 t.e.m. 27-09-98: Papier, Beeld en Basis '98

Beeld / Taal Kunst / Taal

• 08-10-98 t.e.m. 22-10-98: Kinderen inbegrepen

CENTRUM NETWERK

De Ridderstraat 28, 9300 Aalst,
053/78.89.81

• 26-09-98 t.e.m. 24-10-98: Ellen Ane Eggen

OUD-SCHEPENHUIS

Grote Markt, 9300 Aalst, 053/76.13.11

• 07-06-98 t.e.m. 27-09-98: Papier, Beeld en Basis '98

Beeld / Taal Kunst / Cartoon

• 18-09-98 t.e.m. 27-09-98: Kunstenaars uit de regio

• 02-10-98 t.e.m. 18-10-98: Lucie Brulin

• 03-10-98 t.e.m. 11-10-98: Walter Billet

• 23-10-98 t.e.m. 02-11-98: Willy Van Buyten

STEDELIJK MUSEUM OUD-HOSPITAAL

Oude Vismarkt 13, 9300 Aalst, 053/70-26-60

• 07-06-98 t.e.m. 27-09-98: Papier, Beeld en Basis '98

Beeld / Taal Beeld / Verhaal

• 09-10-98 t.e.m. 15-11-98:

Hedendaagse kunst uit Midden-Europa

Alken

GALERIJ ALKARTE /

GEMEENTEBESTUUR ALKEN

Hoogdorpsstraat 38, 3570 Alken,
011/59.99.33

• 14-09-98 t.e.m. 29-09-98: Kunstkring van Laakdal

Antwerpen

ARCHIEF EN MUSEUM VOOR HET VLAAMSE CULTUURLEVEN

Minderbroedersstraat 22, 2000 Antwerpen, 03/232.55.80

• 20-06-98 t.e.m. 26-09-98: Zomer van de Fotografie

• 08-08-98 t.e.m. 26-09-98: Johan Daisne

BERNARDUSCENTRUM

Lombardenvest 23, 2000 Antwerpen,
03/202.42.95

• 04-09-98 t.e.m. 09-10-98: Babette Cooymans en Carmen van Geffen

• 16-10-98 t.e.m. 13-11-98: Angélique Caelen: schilderijen

CENTRUM 'T ELZENVELD - PROF.SOMMEZAAL

Lange Gasthuisstraat 45, 2000 Antwerpen, 03/223.56.10

• 26-06-98 t.e.m. 13-09-98: Zomer van de fotografie

• 12-09-98 t.e.m. 11-10-98: Sam Dillemans

DESINGEL INTERNATIONAAL KUNSTCENTRUM

Desguinlei 25, 2018 Antwerpen,
03/248.28.28

• 09-09-98 t.e.m. 18-10-98: Jaarboek Architectuur Vlaanderen 1996-1998

ETNOGRAFISCH MUSEUM

Suikerrui 19, 2000 Antwerpen,
03/232.08.82

• 06-06-98 t.e.m. 06-09-98: Offers voor nieuw leven. Grafgiften uit pre-Columbiaans West-Mexico

FINS CULTUREEL CENTRUM

Italiëlei 69, 2000 Antwerpen,
03/231.87.51

• 18-09-98 t.e.m. 15-11-98: Met hart en penseel. Naïve kunst uit Finland



Fins Cultureel Centrum
Met hart en penseel. Naïve kunst uit Finland

HESSENHUIS

Falconrui 53, 2000 Antwerpen,
03/206.03.50

• 13-06-98 t.e.m. 11-10-98: Van Goelag tot Glasnost, 1956-1986. Non-conformistische kunst uit de Sovjet-Unie

KONINGIN FABIOLA ZAAL

Jezusstraat 28, 2000 Antwerpen,
03/203.42.04

• 11-09-98 t.e.m. 06-12-98: Het labo van de verleiding. Geschiedenis van de make-up

KONINKLIJK MUSEUM VOOR SCHONE KUNSTEN

Leopold de Waelplaats, 2000 Antwerpen, 03/238.78.09

• 02-10-98 t.e.m. 13-12-98: Familia Universalis

NATIONAAL SCHEEPVAARTMUSEUM

Steenplein 1, 2000 Antwerpen,
03/232.08.50

• 15-06-98 t.e.m. 15-09-99: Schatten uit de reserve

OPENLUCHTMUSEUM VOOR

BEELDHOUWKUNST MIDDELHEIM

Middelheimlaan 61, 2020 Antwerpen,
03/827.15.34

• 05-09-98 t.e.m. 15-11-98: Jessica Stockholder



Tentoonstelling Jaarboek Architectuur Vlaanderen

PROVINCIAAL MUSEUM VOOR FOTOGRAFIE

Waalse Kaai 47, 2000 Antwerpen,
03/242.93.00

• 27-06-98 t.e.m. 13-09-98: 7e Zomer van de Fotografie

• 18-09-98 t.e.m. 01-11-98: Brett Weston in New York

Jaarboek Architectuur Vlaanderen 1996-1998

DESINGEL INTERNATIONAAL KUNSTCENTRUM

Het ministerie van de Vlaamse Gemeenschap, departement Welzijn, Volksgezondheid en Cultuur, en de administratie Cultuur, afdeling Beeldende Kunst en Musea, publiceerden in 1993 en in 1995 een Jaarboek Architectuur Vlaanderen.

Deze zomer verscheen de derde editie die voor het eerst ook in een tentoonstelling wordt gepresenteerd.

Een internationale jury koos eenentwintig projecten. De selectiecriteria

gearticuleerde ruimten. De sterke ruimteconcepten gaan gepaard met een functionele polyvalentie. Het meest opvallende kenmerk is de contextuele kwaliteit van de projecten. De vormgeving houdt verband met de plek waar ze tot stand komt: de straat in de stad of het dorp, de omgevende bebouwing of het landschap.

Open: dinsdag tot zondag van 14 tot 18 uur

Gesloten: maandag

Toegang: gratis

Affiche Canadoline, eind 19de- begin 20ste eeuw

Foto Jacques Sonck, Provinciaal Museum voor Fotografie



Het labo van de verleiding. KONINGIN FABIOLA ZAAL

De manier van opmaken heeft in het verleden dikwijls een bepalende invloed gespeeld op de samenleving. In sommige perioden van de geschiedenis werd make-up als een onderdeel van het protocol aan vorstenhuizen verplicht gemaakt, wat aanleiding kon geven tot diplomatieke incidenten. Tezelfdertijd gingen moraalridders tekeer en beschouwden ze make-up als een werktuig van de duivel. De rituele make-up van de oude Egyptenaren, de exentrieke smaak van de Romeinse matrones uit de keizertijd, het Middeleeuwse 'verbod' op make-up, als zou het een belediging aan God betreffen, het

die de jury hanteerde zijn: inwendige coherentie, typologische vernieuwing, relatie tot de omgeving, ruimtelijke en formele zeggingskracht, gebruikswaarde en belevingswaarde.

De gebouwen vertonen meestal dezelfde globale karakteristieken waaronder een klare vormtaal, een opbouw uit eenvoudige geometrische vormen en helder

schoonheidsideaal tijdens de renaissance, de 18de eeuw ... wordt aan de hand van schilderijen, prenten, poederdozen, toiletseriezen, opmaaktafels enzomeer nader belicht.

Open: dagelijks van 10 tot 17 uur
Gesloten: maandag

Toegang: 200 BEF

Reductie: 100 Bef, het ticket geeft ook toegang tot de tentoonstelling "Van belle époque tot art art nouveau. Belgisch Zilver 1868-1914" in het Provinciaal Museum Sterckshof-Zilvercentrum in Deurne

**OKV-Museumkaart
reductie:
100,- i.p.v. 200,- BEF**

Brett Weston in New York PROVINCIAAL MUSEUM VOOR FOTOGRAFIE

"Brett Weston in New York" is de eerste van een reeks tentoonstellingen die het werk van Brett Weston (1911-1993) als moderne fotograaf laat herontdeken. Deze tentoonstelling brengt de briljante beelden die de kunstenaar maakte tijdens de oorlogsjaren 1943 tot 1945, toen hij gedurende zijn legerdienst opdracht kreeg New York City te fotograferen. Brett Weston was al een ervaren architectuurfotograaf voor zijn aankomst in New York. Zo maakte hij vroeger al een aantal opmerkelijke panorama's van San Francisco. In New York maakte hij evocatieve studies van de daken, torens, deuropeningen, omheiningen en bruggen van de bruisende hoofdstad. In elke foto komt zijn formalistische liefde voor structuur, patroon en vorm tot uiting in het tegenover elkaar plaatsen van verschillende architectuurstijlen, texturen en materialen.

Open: dagelijks van 10 u tot 17 uur.

Gesloten: maandag

Toegang: gratis

Berchem

C.C. BERCHEM

Drie Koningenstraat 126, 2600

Berchem, 03/286.88.20

• 25-09-98 t.e.m. 02-11-98: Berchem aan de muur: de stad

Beringen

STEDELIJK ADMINISTRATIEF CENTRUM BERINGEN

Mijnschoolstraat 88, 3580 Beringen,
011/43.03.33

• 11-09-98 t.e.m. 28-09-98: Onmogelijke landschappen. Fotografische panorama's van André Bertels



Onmogelijke landschappen.

Fotografische panorama's van André Bertels. Foto André Bertels

Brussel

BBL

Koningsplein 6, 1000 Brussel,
02/547.22.92

• 21-10-98 t.e.m. 17-01-99: Laatgotische kunst uit Bohemen, Moravië en Silesië 1400-1550

BELGISCH CENTRUM VAN HET BEELDVERHAAL

Zandstraat 20, 1000 Brussel,
02/219.19.80

• 02-06-98 t.e.m. 04-10-98: Retrospectieve William Vance. Water, lucht, aarde en vuur



Lotte Prechner

Mutter mit zwei Kindern

© Till Ch. Schläger

GALERIJ VAN DE KREDIETBANK

Grote Markt 19, 1000 Brussel,
02/422.85.68

• 16-09-98 t.e.m. 08-11-98: Juwelen uit Bohemen
GOETHE INSTITUT
Belliardstraat 58, 1040 Brussel,
02/230.39.70
• 01-10-98 t.e.m. 30-10-98: Lotte Prechner (1877-1967), grafiek

JOODS MUSEUM VAN BELGIË

Stalingradlaan 74, 1000 Brussel,
02/512.19.63

• 17-05-98 t.e.m. 13-09-98: Israël, 50 jaar artistieke scheppingskracht tussen droom en werkelijkheid

KMKG - BLINDENMUSEUM (JUBELPARKMUSEUM)

Jubelpark 10 (ingang Nervierslaan),
1000 Brussel, 02/741.72.14

• 29-01-98 t.e.m. 31-10-98: Kunst en kristal 1950-1980. Sculptuur en vazen
KMKG JAPANESE TOREN

Van Praetlaan 44, 1020 Brussel,
02/268.16.08

• 15-02-98 t.e.m. 10-01-99: Tussen traditie en vernieuwing. Japan van 1842 tot 1912

Bilzen-Rijkhoven

LANDCOMMANDERIJ ALDEN BIESEN

Kasteelstraat 6, 3740 Bilzen-Rijkhoven,
089/51.93.93

• 22-08-98 t.e.m. 11-10-98: Keramiek uit Oostenrijk
• 22-08-98 t.e.m. 11-10-98: Lichtpunt. Lichtobjecten in keramiek
• 24-10-98 t.e.m. 02-11-98: Kunst- en antiektentoonstelling

Brugge

MUSEUM VOOR VOLKSKUNDE

Rolweg 40, 8000 Brugge, 050/44.87.11

• 25-07-98 t.e.m. 30-09-98: 50 jaar verloren Hoek (1948-1998)

PROVINCIAAL HOF

Grote Markt, 8000 Brugge,
050/40.34.16

• 18-10-98 t.e.m. 29-11-98: Praag in kleur. Aquarelen en gravures uit de 19de eeuw

26, 27, 28 SEPTEMBER
2, 3, 4 OKTOBER 1998

13^{de} ANTWERPSE
ANTIËK- &
KUNSTBEURS

BOUWCENTRUM
Jan Van Rijswijcklaan 191

Openingsuren :

Vrijd. en ma. : 14 u. - 19 u.

za. en zond. : 11 u. - 19 u.

Tijdens de beursdagen EXPERTEN AANWEZIG

Vrijdag 2 oktober "DAMES-DAG":

GRATIS toegang tussen 15 u. en 19 u. voor alle vrouwelijke bezoekers van de beurs !

Organ.: N.V. MARU - 03/324.62.99

MUSEUM KATERN

een uitgave van de Vlaamse Museumvereniging v.z.w.,
i.s.m. het Verbond voor Heemkunde v.z.w.
en met de steun van het Ministerie van de Vlaamse Gemeenschap,
afdeling beeldende kunst en musea

VMV

VLAAMSE
MUSEUMVERENIGING VZW



MINISTERIE
VAN DE
VLAAMSE GEMEENSCHAP

De naam "Vlaamse Museumvereniging" zegt u wellicht niet heel veel. De VMV komt wel eens in de kranten, maar heeft zich nog niet als een must kunnen opdringen. Nooit echt obscuur, maar zeker onbekend in bredere kringen, zal de VMV vanaf nu meer dan ooit in het daglicht treden. Inderdaad vanaf vandaag zal de Vlaamse Museumvereniging, met de steun van Minister Luc Martens, verantwoordelijk voor Cultuur in de schoot van de Vlaamse Regering, via OKV tot u komen. Een excellent middel, lijkt ons.

Sinds toch reeds vele jaren groepeerde de VMV een hele schare mensen die óf in een museum werkzaam zijn óf op een andere manier bij museale activiteiten betrokken zijn. Nu, na een periode van groei, het laatste jaar zelfs van stevige groei, treedt de vereniging echt naar buiten. Alle disciplines die zich in de schoot van de VMV terugvinden, kunnen nu samenwerken in een forum waarin alle museale activiteiten gegroepeerd worden.

Binnen dergelijk forum zullen alle medewerkers bevindingen kunnen uitwisselen. De evolutie in professionalisering en samenwerking verloopt nu vlugger dan voorheen en zal ongetwijfeld nog intenser worden. Belangrijk is het Museumdecreet. De VMV heeft hiervoor steeds geijverd en is dan ook fier te mogen stellen dat zij ook bij de opstelling ervan nu en dan een duwtje heeft gegeven. Wij willen hier echter niet anticiperen op wat de Minister hierover zal vertellen.

De vereniging wil meer dan ooit naar buiten treden. De werking van de musea dient een grotere openbaarheid te kennen. Het ligt in de bedoeling van de VMV hierin een rol te spelen. Externe communicatie kan men het noemen. Dit venster in OKV moet ons hierbij helpen. Vier keer per jaar willen we ons wereldje ontsluiten. Wij willen hierbij alle musea aan bod laten komen en dat zijn er dus heel wat. Wist u dat 400 "huizen" in Vlaanderen zich de naam "museum" toe-eigenen en dat er in Brussel zowat 80 musea zich als dusdanig bestempelen! Mogelijk hoort dit bij de grootste dichtheden ter wereld.

Wist u dat de weg die zich nu voor ons opent grondig verschilt van die van 10 jaar geleden? Van een toen nog zeer levendige houding "de verzamelingen voor de conservatoren" via "open deuren" evolueren wij nu zeer snel naar publiekgerichte activiteiten waarbij dit publiek maximaal moet participeren.

Het museum moet nu naar het publiek gaan om samen een toekomst op te bouwen. Het publiek uitnodigen om toch maar eens naar binnen te komen is duidelijk voorbij gestreefd.

In een aantal rubrieken zal u inzichten kunnen sprokkelen over museumbeleid, over museumdoelstellingen, over museummanagement... Andere rubrieken zullen verslag uitbrengen over het beheer van collecties, over de wetenschappelijke ondersteuning van het werk; over de verschillende disciplines in het veld. Er wordt ruimte voorzien voor diverse meningen en persoonlijke affiniteiten, over verwachtingen en perspectieven binnen de museumwereld.

Francis Van Noten,
Voorzitter



Francis Van Noten Voorzitter ©F.V.D. S.F.I., Brussel

Het museum als cultuurgenerator

Luc Martens,

Vlaams minister van Cultuur, Gezin en Welzijn

Ruim een jaar geleden bracht mijn administratie een nieuwe editie van de museumgids van Oostende tot Maaseik op de markt. Deze gids werd gepromoot met de slogan 'Vlaamse musea: altijd verrassend, nooit veraf'. En dat klopt. De ruim 400 musea die Vlaanderen rijk is, bieden het publiek een ongemeen boeiend aanbod van beeldende kunsten tot historische, wetenschappelijke en natuurkundige collecties.

Maar er is ook een keerzijde. Vele musea zijn klein en beschikken niet over de nodige mankracht en middelen om hun museale functies optimaal te vervullen. Met als gevolg dat de inspanningen van de initiatiefnemers voor de musea - en dat kunnen zowel privé-instanties als gemeenten of provincies zijn - onvoldoende tot hun recht komen. En dat het potentiële publiek zich te weinig aangesproken voelt om zich te verdiepen in het rijke museale cultuurreservoir.

Het museumleven is om die reden een belangrijk aandachtspunt binnen mijn beleid. Ik ben ervan overtuigd dat musea een specifieke rol kunnen spelen bij het ontwikkelen van een waardevol toerisme, het stimuleren van een bruisend stads- en dorpsleven, de cultuurpedagogische verruiming van het onderwijs,...

Om deze maatschappelijke verantwoordelijkheid op te nemen, moet het museum een dynamisch centrum zijn, een knooppunt dat werkingen initieert en coördineert, een cultuurgenerator.

In het verleden was het beleid van de Vlaamse overheid vooral gericht op de ondersteuning van de eigen musea: het Koninklijk Museum voor Schone Kunsten en het Museum voor Hedendaagse Kunst in Antwerpen en het Kasteel van Gaasbeek. Daarnaast was een bedrag van ruim 50 milj. beschikbaar voor de ondersteuning van andere museale initiatieven.

Het is mijn overtuiging dat voor de Vlaamse overheid de taak is weggelegd om het hele museumgebeuren te dynamiseren. Daarom bracht ik in eerste instantie alle betrokkenen rond de tafel: deskundigen uit de sector en vertegenwoordigers van gemeenten en provincies. Uit dit overleg groeide mijn beleidsbrief musea 1996-1999, waarin ik de doelstellingen voor de komende jaren aangaf.

Ik formuleerde er de ambitie om de kracht van de museale werking te verhogen door het museum-

landschap kwalitatief te ordenen, door de samenwerking tussen de musea te bevorderen en de synergie met andere maatschappelijke actoren te stimuleren en niet in het minst door meer aandacht te besteden aan de participatie van het publiek.

Op basis van deze beleidsbrief werd een regelgevend kader voor het museumbeleid uitgewerkt: het museumdecreet, dat in december 1996 werd goedgekeurd door het Vlaams parlement en dat met de goedkeuring van het uitvoeringsbesluit door de Vlaamse regering op 7 april jl., nu aan uitvoering toe is.

Vanaf september kunnen de Vlaamse musea een aanvraag tot erkenning indienen. Een erkenning houdt enerzijds een kwaliteitslabel in en geldt als voorwaarde tot subsidiëring door Vlaamse en provinciale overheden. Om erkend te kunnen worden moet een museum een beleidsplan voorleggen waaruit een dynamisch beleid blijkt op het vlak van o.a. collectiebeheer, wetenschappelijk onderzoek en publiekswerking. Bij de erkenning wordt een onderscheid gemaakt tussen musea met een landelijke, zelfs internationale uitstraling en musea met een eerder regionale uitstraling. In de hele voorbereidingsfase werden de musea ook aangemoedigd om te gaan samenwerken met andere musea, bijvoorbeeld in een gezamenlijk project rond promotie en publiekswerking. De middelen van de Vlaamse overheid -intussen werd het budget meer dan verdrievoudigd- zullen in belangrijke mate worden aangewend om samenwerkingsformules en innoverende projecten (vb. rond informatisering) projectmatig te ondersteunen. Daarnaast zullen de landelijke musea werkingssubsidies kunnen krijgen via de Vlaamse Gemeenschap en de regionale musea via de respectievelijke provincies.

Met mijn beleid wil ik de musea responsabiliseren en motiveren. Daarom vind ik het belangrijk om hen ook de nodige hulpmiddelen aan te reiken. Zo werden vorig jaar drie museumconsulenten aangeworven die de musea concreet begeleiden op het vlak van publiekswerking, collectiebeheer en automatisering. In dit nummer licht de museumconsulente publiekswerking haar taken trouwens nader toe. Ik vond ook de provincies bereid om een of meer provinciale museumconsulenten aan te werven, zodat afstemming en dialoog in de museumsector beter dan ooit mogelijk worden.

Al deze inspanningen zijn gericht op een meer optimaal beheer van ons museumpatrimonium. Ik hoop dat de resultaten spoedig zichtbaar worden voor het reeds geïnteresseerde publiek en dat de komende jaren meer mensen makkelijker de weg zullen vinden naar het museum.



Copyright KB, foto Dann

Schepen als musea

Alex De Vos,

rustend conservator van het Nationaal Scheepvaartmuseum, Antwerpen

De laatste jaren worden meer en meer schepen als museumobject bewaard, drijvend of in droogdok. In dit geval is het museum het schip zelf en worden in bepaalde gedeelten ervan voorwerpen getoond met betrekking tot het schip, het leven aan boord, de reizen enz. Dit is het geval voor talrijke zeilschepen die nu in de havensteden als kostbaar relict uit vervlogen zeiltijden worden bewaard. Met de bekende "Cutty Sark Tall Ship's Race" wordt het varend in bedrijf houden van zeilschepen of het stationair afmeren als museum van deze windjammers fel in de hand gewerkt. De revival voor de zeilvaart is groot. In zoverre dat zelfs nieuwe zeilschepen besteld worden, zoals de "Star Clipper", om als toeristisch cruiseschip rond te varen. Ook de binnenschepen worden meer en meer bewaard en in bedrijf gehouden als getuigenissen van de vroegere binnenvaart en de scheepsbouw. In 1975 werd de sleepspits "Lauranda" op het droge gezet naast het Nationaal Scheepvaartmuseum te Antwerpen. De bezoekers maakten kennis met het verblijf van de schipper, het achteronder en het vooronder, de stuurhut, terwijl het ruim -de plaats waar de vracht een onderkomen vond- ingericht werd als tentoonstellingszaal voor tijdelijke exposities. Daartoe waren een aantal aanpassingen noodzakelijk. De "Lauranda" is nu gesloten. België heeft geen groot maritiem verleden en de zeilvaarttraditie is in ons land nauwelijks aanwezig. Het ontbreekt ons ook aan belangstelling voor onze maritieme geschiedenis. In de ons omringende landen kennen de talrijke maritieme musea en de als museum ingerichte schepen veel succes. In België is er slechts één algemeen maritiem museum, namelijk het Nationaal Scheepvaartmuseum in Antwerpen. Naast een unieke verzameling museumobjecten in het Steen, bezit deze instelling ook een belangrijke collectie havengebonden industrieel-archeologisch materiaal en vaartuigen op het droge in het aangrenzende Maritiem Park, alsook een aantal drijvende schepen in het Bonaparte dok.

Verder is er nog het Nationaal Visserijmuseum te Oostduinkerke. Het is gewijd aan de zee- en kustvisserij van ons land. Er zijn ook enkele binnenvaartmusea zoals het Rijn- en Binnenvaartmuseum te Antwerpen en het Binnenvaartmuseum te Baasrode. Dit laatste is ondergebracht in het oud gemeentehuis en beschikt ook over de oude scheepswerven van Van Damme en Van Praet.

In Nederland zijn ongeveer 30 maritieme musea en scheepvaartcollecties voor het publiek toegankelijk. Volgens het Classic Ships Register 2 tellen Nederland en België samen ongeveer 140 kleinere originele museumschepen. De schepen van de grote Amsterdamse verzameling en die van Enkhuizen niet meegerekend. Het is reeds gezegd, België is een land met minimale maritieme belangstelling. Nochtans kunnen er toch wel enkele opvallende feiten genoemd worden. Beperken we ons tot het lopend eeuwfeest van de "Belgica". Adrien de Gerlache (1866-1934) bereikte

met dit kleine houten schip Antarctica en slaagde er als eerste in om tijdens zijn expeditie van 1897 tot 1899 in het Zuidpoolgebied te overwinteren.

In Noorwegen en Groot-Brittannië werden de expeditie-schepen van de grote exploten in de Poolstreken als nationaal monument in ere gehouden. De pogingen om de "Belgica" in ons land te bewaren voor het nageslacht, mislukten. Het houten zeilscheepje stierf als bunkerstation in Noorwegen een roemloze dood tijdens W.O. II. Gelukkig kon de maritieme gemeenschap bij het uit de vaart nemen van de "Mercator" beletten dat het fraaie zeilschip werd verkocht of gesloopt.

De huidige zeilschepen zijn in hoofdzaak schoolschepen voor de opleiding van de koopvaardij- en marine-officieren. Alhoewel België een van de kleinere mari-



Een binnengezicht op de Mercator, foto Mimesis, Antwerpen

tieme naties is, heeft het tot 1960 zeilschoolschepen in de vaart gehad. De "Comte de Smet de Nayer", de "L' Avenir" en de "Mercator" bezeilden de zeven zeeën onder Belgische Vlag. Het eerste schoolschip werd in staal gebouwd en als volschip opgetuigd door Grangemouth Greenock Dock Yard Cy. te Greenock in Schotland. Deze driemaster vervoerde ook vracht en had een laadvermogen van 3.030 ton. De "Comte de Smet de Nayer" verliet Antwerpen op 11 april 1906 voor een tweede reis maar leed 8 dagen later schipbreuk in de Golf van Gasconje. 33 personen waaronder 18 kadetten vonden de zeemansdood.

Op 2 mei 1908 werd de "L' Avenir" te Bremerhaven op de scheepswerf Rickmers te water gelaten. Dit tweede Belgische zeilschip, een stalen viermastbark met een laadvermogen van 3.600 ton, was 92 meter lang. Het was een prachtig en snel schip. De "L' Avenir" bleef tot 1932 in dienst en maakte in totaal 24 reizen onder Belgische vlag. Nog hetzelfde jaar werd de fakkeldoor de "Mercator" overgenomen. Dit schip, een barkentijn met een brutotonnenmaat van 770 ton, werd gebouwd op de scheepswerf Ramage & Ferguson te Leith in Schotland. Tot in 1960 verzekerde de "Mercator" de opleiding van de Belgische koopvaardijofficieren.

Het andere museum



De "Mercator" maakte 41 reizen en legde in totaal niet minder dan 337.742 zeemijlen af. Dit laatste Belgische schoolschip was ongetwijfeld vele jaren de best bekende eenheid van de Belgische vloot.

Nu is de "Mercator" als vaarklaar museumschip vaak aanwezig bij zeilparades of grote evenementen. Bij het uit de vaart nemen van dit opleidingsschip werd de v.z.w. Mercator opgericht onder de bescherming van wijlen koning Boudewijn. Doel van de vereniging is het schip te bewaren in zijn oorspronkelijke staat, het in te richten als museum en het toegankelijk te stellen voor het publiek en via het schip de aandacht van de jongeren vestigen op het belang van de maritieme sector en een loopbaan op zee.

Het schip werd op 27 mei 1961 door Prins Albert (nu koning Albert II) voor het publiek opengesteld. De "Mercator" werd aanvankelijk als museumschip afgemeerd te Antwerpen op de Linkeroever, maar ligt sinds 27 juni 1964 nagenoeg onafgebroken te Oostende. Tot juni 1998 bezochten reeds 4 miljoen bezoekers de "Mercator". Dat het succes ervan niet afneemt blijkt uit het feit dat de jongste drie jaren gemiddeld 100.000 bezoekers werden geteld. De opbrengst van het bezoek en de jaarlijkse bijdragen van de leden van v.z.w. "Mercator" maken de exploitatie van het museumschip mogelijk en houden het in zijn

De Mercator onder zeil op halve wind, foto Guido Collens nv, Antwerpen

oorspronkelijke staat en vaarklaar. Van 1986 tot nu werden voor 35.000.000 frank restauratiewerken uitgevoerd.

Vooraf dan voor het vernieuwen van de houten dekken en de tuigage werd heel wat geïnvesteerd.

De bezoekers aan de "Mercator" te Oostende maken tijdens de rondgang uitvoerig kennis met de verschillende dekken en lokalen van het schip, ze komen door de verzorgde tentoonstelling aan boord meer te weten over de interessante aspecten van het reilen en zeilen van het schoolschip.

Voor de expo aan boord sinds 1995 tekende de Antwerpse firma Mimesis Exhibition Design, die reeds eerder ervaring opdeed met de opbouw van maritiem gerichte tentoonstellingen. Mimesis werkte onder de wetenschappelijke en historische begeleiding van ondergetekende. Deze stelde twee belangrijke aspecten centraal: er was in de eerste plaats behoefte aan een nieuwe signalisatie om de bezoekers optimaal te informeren over de indeling en functie van de verschillende scheepsruimten aan boord. In de tweede plaats werd beslist tot een volledige reorganisatie en herinrichting van het museumgedeelte.

De afdeling "Geschiedenis van de zeilopleidingschepen" brengt een gedetailleerde historische situering van het zeevaartonderwijs en van de praktische opleiding aan boord. Deze afdeling toont naast scheepsbouwkundige plannen ook een aantal scheepsmodellen door het Nationaal Scheepvaartmuseum ter beschikking gesteld. Ook wordt het leven van de kadetten aan boord en de strenge discipline van de "Mercator" geëvoceerd aan de hand van de leerprogramma's, onuitgegeven fotomateriaal en oorspronkelijke documenten.

De derde afdeling handelt over de reizen van de "Mercator" en geeft een overzicht van de verschillende kruisvaarten en van de belangrijkste opdrachten waarmee de "Mercator" werd belast. Een van de topevenementen was ongetwijfeld de overbrenging in 1963 van het stoffelijk overschot van Pater Damiaan van het melaatseneiland Molokai naar België.

Ook voor een aantal wetenschappelijke expedities, o.m. voor het ophalen van beelden van het Paaseiland voor de Koninklijke Musea voor Kunst en Geschiedenis, diende de "Mercator" als basis.

De deelname aan en de behaalde resultaten in de grote zeilwedstrijden worden eveneens in de kijker geplaatst.

De inrichting van een tentoonstelling aan boord van een schip brengt specifieke problemen met zich mee. Een zeilschip is nu eenmaal geen museumgebouw. Kleine ruimten, nauwe doorgangen, onvoldoende hoogten zijn de oorzaken dat interessante en grote modellen niet konden opgesteld worden. Wegens het typische karakter van de beschikbare ruimte dienden, met het oog op de bewaking en veiligheid, alle voorwerpen in vitrines opgesteld te worden. De toonkasten mochten echter in geen geval het scheepsinterieur in het gedrang brengen. De lijst van speciale technische



Zeilen hijsen, foto L.J. Vergauwen

voorzieningen bij het inrichten van tentoonstellingen aan boord van schepen is erg lang. Een drijvend vaartuig is altijd in beweging, vooral tijdens de vaart van het schip op zee. Door het rollen en stampen moeten speciale maatregelen genomen worden om de tentoongestelde voorwerpen te beschermen. Voor het onderhoud, de bewaking en de uitbating en ook, voor het varen bij uitzonderlijke gelegenheden en grote evenementen, zorgen vrijwilligers en vaste manschappen. Zij hebben bij voorkeur zeemansbenen en zijn vertrouwd met het reilen en zeilen van deze prachtige windjammer.

Een bezoek aan het vaarklare museumschip Mercator loont de moeite. De v.z.w. "Mercator" biedt een reductie van 25 frank op elk toegangsticket in de periode september 1998 tot 1 mei 1999 op vertoon van uw VMV-lidkaart of OKV-Museumkaart.

Het museumschip is alle dagen open van 10 tot 13 uur en van 14 tot 18 uur tijdens de zomermaanden. In de winterperiode is het schip alleen te bezoeken tijdens het weekend.

Meer info krijgt u op nummer 059/70.56.54. Wie wil lezen over de Belgische schoolschepen en de "Mercator", kan het boek van Alex De Vos, "Geschiedenis van de Belgische Schoolschepen" vinden bij uitgever MIM, te Antwerpen of bij de Vlaamse Museumvereniging.

Norbert Hostyn

Conservator van het Museum voor Schone Kunsten, Oostende

De kathedraal van Burgos

Als conservator van het Museum voor Schone Kunsten van Oostende werd mij gevraagd om een tekst te maken bij een kunstwerk uit "mijn" verzameling dat mij bijzonder dierbaar is. Een werk van James Ensor of Léon Spilliaert ware een evidente keuze, de museumcollectie puilt immers uit van topstukken van deze twee kunstenaars, maar die krijgen ruim hun aandeel in de nationale en internationale tentoonstellingsactualiteit.

Mijn allerpersoonlijkste affiniteit richt zich, los van de Oostendse verzameling, op een totaal andere categorie van kunstenaars: de "Bamboccianti", de Hollandse italianiserende landschapschilders uit de late 17de en de 18de eeuw, de romantici uit het Duitse cultuurgebied met voorop Caspar-David Friedrich, Carl Spitzweg, de beide Achenbachs en de Nazareners, maar ook de pre-rafaëlieten en tal van andere Victoriaanse schilders, de School van Posilippo...

Ook een aantal meesters uit mijn specialisatiegebied, de Belgische kunst uit de periode 1750 tot 1914, zijn me door de jaren heen, naarmate ik dieper en dieper in hun oeuvre doordrong, dierbaar geworden.

Zo werd een "Gezicht op de kathedraal van Burgos" door François Bossuet één van mijn voorkeurstukken in de verzameling van het Oostendse Museum voor Schone Kunsten.

Bossuet is niet zo gekend als bijvoorbeeld James Ensor of René Magritte. Hij was wel een heel degelijke kunstschilder van stadsgezichten met Belgische, Franse, Duitse, Italiaanse, Spaanse en Noord-Afrikaanse motieven. In zijn schilderijen koppelde hij zijn fenomenaal métier met een schijnbaar moeiteloze beheersing van perspectief- en textuursuggesties, aan een behoorlijke voorstelling, rijk aan interessante details. De internationale kunstmarkt weet deze kwaliteiten nog steeds te waarderen.

In zijn jonge jaren was hij even leerling van Jean-Joseph Beirens aan de Academie van Ieper, maar hij kwam al gauw met zijn ouders in Oostende wonen. Van daar ging hij studeren aan de Kunstacademie in Antwerpen. In Oostende was hij om den brede ambtenaar van het loodswezen en had er tot in 1820 een bescheiden privé-tekenschool. Tot hij in 1820 medestichter van en leraar aan de Academie voor Schone Kunsten van Oostende werd. Omstreeks 1828 verhuisde hij naar Brussel, want Oostende bood toen geen toekomst voor kunstenaars van zijn formaat. Hij was in Brussel aanvankelijk privé-tekenleraar en werd er in 1832 aangesteld als leraar perspectieftekeningen aan de Koninklijke Academie voor Schone Kunsten.

Een studiereis naar Italië was in die tijd voor een kunstenaar bijna een morele verplichting: dààr en dààr al-



Foto J.J. Soenen-E. Verhaeghe, Oostende

leen was er het bevruchtende, directe contact met de resterende, tastbare getuigenissen van de Romeinse oudheid en met het rijke, christelijke en profane cultuurpatrimonium uit de Middeleeuwen en de Renaissance. Nu waren er bij de honderden West-Europese kunstenaars die een reis naar Italië maakten, maar weinigen die naar het andere Zuid-Europa reisden. De enkelen die naar Spanje trokken, deden dit meer uit nieuwsgierigheid naar de eigenheid van het Iberische schiereiland: het landschap, stedschoon, volk, cultuur, gebruiken, literaire verbanden en -in het bijzonder voor de Belgische kunstenaars- de hechte historische band tussen Spanje en Vlaanderen.

Voor zover geweten kwam Bossuet in 1841 voor de eerste keer in Spanje. Deze reis betekende voor hem een ware cultuurschok: het immense land kende een grote achterstand op maatschappelijke vlak, vooral wat betreft de intellectuele vrijheid, maar ook op het gebied van industrie, wegeninfrastructuur... Landschappen en steden vertoonden een totaal eigen pracht. Spanje had bovendien nog iets onontgonnens, iets exotisch ook en daaraan waren zeker de vele Romeinse, maar vooral Moorse, cultuurresten zeker niet vreemd. Het contact met het land moet voor hem een even grote revelatie geweest zijn als voor de Franse schrijver Théophile Gautier die er een jaar eerder was en er het prachtige boek "Ira los montes" over schreef, later herwerkt tot zijn literaire meesterwerk "Voyage en Espagne". In 1852 en in 1864 zou Bossuet opnieuw naar Spanje reizen.

Onmiddellijk al na zijn eerste Spanjereis nemen Spaanse stads- en landschapsmotieven een dominante plaats in: Sevilla, Malaga, Toledo, Granada, Atalaya, Cordoba, Almeria, Ronda, Zaragoza, Jerez, Catalayud..., schilderijen gemaakt in het Brusselse atelier en gebaseerd op vele ter plaatse gemaakte schetsen en aquarellen die hij bij wijze van geheugensteuntje soms van notities had voorzien.

De keuze van de conservator



François Bossuet (leper, 1798 - Sint-Jooste-ten-Node, 1889), De kathedraal van Burgos, 1851
 olieverf op doek, 57,5 x 77,5 cm; getekend en gedateerd onderaan links,
 herkomst: aangekocht bij MacConnal-Mason, London, 1987
 Museum voor Schone Kunsten, Oostende. Foto MSK, Oostende

Dit is de kathedraal van Burgos, in al haar majesteit. Tegen de fel blauwe hemel profileert zich het stenen kantwerk van het kerkgebouw. Licht- en schaduwpartijen van diverse intensiteiten modelleren deze meesterlijke brok architectuur.

De kerk wordt als het ware gedragen door een reeks eenvoudige gebouwen. Het zijn simpele woonhuizen, blinde muren, pretentieloos zonder opsmuk. Op het voorplan is er een terrasvormig plein. Hier stalt Bossuet de "couleur locale" uit. De buurt is er samengetroept. Een man leest de krant voor ten gehore van enkele omstaanders. Mensen ontmoeten elkaar of rusten uit tegen een muurtje. Het gezelligst lijkt het in de schaduw onder de tent vooraan rechts. Naast groenten en fruit kan men er terecht voor frisse drank. We krijgen een staalkaart van klederdrachten.

Vele vedutes (stadsgezichten) van Bossuet vertalen nauwkeurig een topografische realiteit. Niet in dit gezicht op Burgos: hij schuift en verschuift met de bestaande elementen totdat er een wat geïdealiseerde compositie ontstaat, "beter" dan de realiteit.

Toen de "Amigos de la Catedral de Burgos" in 1995 een rijk geïllustreerd boek publiceerden over hun kerk in de kunst, opteerden zij radicaal voor deze Bossuet om de omslag te illustreren.

Volgende editie :
 De keuze van Veerle Van Doorne, conservator van het Museum van Deinze en de Leiestreek

Museum zoekt publiek

Geertrui Pas,

Museumconsulent publiekswerking

Gebrekkig management; te weinig aandacht voor publiekswerking; ...
 Musea komen in de pers niet altijd in een goed daglicht te staan.
 Tegelijk loopt het storm voor grote tentoonstellingen in diezelfde musea.
 De vaste collecties trekken heel wat minder volk.
 Hoe komt dat?
 En hoe kunnen musea daaraan verhelpen?

Kunst-musea, historische musea, etnografische en volkenkundige musea, wetenschapsmusea, technische musea, ...
 Waarom bezoek je ze? Of wat houdt je tegen?

Dit zijn enkele van de vragen die de museumconsulent publiekswerking zich samen met de musea stelt. En waarop een antwoord dient gevonden. Zijn musea in de hoofden van de mensen nog steeds mufte stapelplaatsen van voorwerpen of zijn het inspirerende plekken waar van alles te leren en te beleven valt? Is het museum zelf een museumstuk geworden of gaat het mee met zijn tijd?

Een geslaagd museumbezoek hangt, net zoals een gezellig etentje, af van de omkadering, van de manier waarop 'het voedsel' wordt opgediend. Een museumbezoek is een totaal-ervaring waarbij alle zintuigen, emotie en intellect betrokken zijn. Voorwerpen spreken niet altijd voor zich. Ze roepen allerlei vragen op. Het museum kan een bemiddelende rol spelen om de objecten toch te doen spreken, om ze tot leven te wekken. Boeiend zijn de verhalen achter de objecten; de betekenis van die objecten vandaag, ...

Bij de Vlaamse Gemeenschap werden drie museumconsulenten aangetrokken, elk met hun eigen specialiteit: een consulent behoud en beheer (Leon Smets), een tweede consulent registratie en automatisering (Gerdie Borghuis) en een derde consulent publiekswerking (Geertrui Pas). Het consulentschap vormt één van de instrumenten in het nieuwe museumbeleid van minister Martens.

Een consult, lezen we in Van Dale, is een samenkomst ter verkrijging van raad en voorlichting; (...); het overleg van een geneesheer met één of meer anderen betreffende de aard van een ziekte en de behandelingswijze; ...
 Of de musea ziek zijn en in welk bedje ze dan ziek zijn, laten we hier in het midden. Uit deze omschrijving blijkt alleszins wat de musea van de consulenten kunnen verwachten: zij verlenen advies en verschaffen informatie, verzorgen opleiding en vorming, begeleiden projecten, onderzoeken, plegen overleg, bevorderen samenwerking en bouwen een informatie- en documentatiecentrum uit.

Ook in de provincies werden consulenten aangeduid: Ilse Bogaerts voor Antwerpen (a.i.), Anneke Lippens voor de provincie Oost-Vlaanderen, Anne Milkers voor Limburg, Reinoud Van Acker voor West-Vlaanderen en binnenkort wordt ook in de provincie Vlaams-Brabant een consulent aangesteld.

Als we in geneeskundige termen verder redeneren, vormen de provinciale consulenten als het ware de eerstelijnszorg: zij zijn de huisartsen of generalisten. De musea uit de regio kunnen bij hen terecht voor alle aspecten van de museumwerking. Voor gespecialiseerde materies kunnen de provinciale consulenten doorverwijzen naar de Vlaamse consulenten. In tegenstelling tot de echte huisarts en specialist zijn de consulenten echter gratis. De Vlaamse en provinciale consulenten komen regelmatig samen om te overleggen, informatie uit te wisselen en projecten op elkaar af te stemmen.

De consulenten staan dus in de eerste plaats ter beschikking van de musea, erkende zowel als niet-erkende, kleine, middelgrote en grote musea. Hun werkzaamheden zullen natuurlijk -zij het onrechtstreeks- ook de bezoekers van die musea ten goede komen: u dus! Zo zal bijvoorbeeld een efficiënte automatisering van de collectie-registratie op termijn toelaten om via internet informatie over museumobjecten ter beschikking te stellen van het grote publiek. U zal dan 'virtueel' een bezoek kunnen brengen aan Vlaamse musea; uw eigen favoriete collectiestukken kunnen samenbrengen of uw eigen tentoonstelling compileren, ...

Een aantal musea vind u nu reeds op het net. Ook het ondersteunen van de musea op vlak van publiekswerking zullen hun effect hebben op het aanbod naar het publiek. Hoe haal je het publiek over de drempel? Moet je kunst uitleggen? Hoe gaat men in het buitenland te werk? Hoe kan je museumstukken presenteren zodat ze tot de verbeelding van het publiek gaan spreken? Hoe vertel je je verhaal? Hoe leer je je publiek kennen? Hoe leid je een groep rond? ... Deze en andere vragen zullen in studiedagen, seminars, cursussen en publicaties voor museummedewerkers aan bod komen. Er wordt ook gesleuteld aan het statuut en de opleiding van educatieve medewerkers ('gidsen') en aan de opleiding van suppoosten. Deze medewerkers zijn immers 'het gezicht' van het museum. Zij zijn de mensen waarmee u als bezoeker in contact komt. In het najaar van 1998 start de suppoostenopleiding van de Vlaamse Museumvereniging. In de Nieuwsbrief School en Museum wordt het publiek geïnformeerd over de educatieve activiteiten die musea inrichten. Leerkrachten of verantwoordelijken van verenigingen vinden hier een schat aan concrete tips voor uitstappen in museumland.

Museum zoekt publiek voor opbouwen duurzame relatie niet ernstig zich onthouden

consulenten

De Nieuwsbrief School en Museum verschijnt om de drie maanden. U kan hem gratis ontvangen als u uw adres doorgeeft bij de afdeling Beeldende Kunst en Musea, Parochiaansstraat 15, 1000 Brussel, tel. 02/553 68 50 (Karin Van Gijsegem).

Een brede promotie-campagne voor de musea wordt in het vooruitzicht gesteld voor 1999, met een hoogtepunt in de maand mei: museummaand.

Daarbij is het ons niet te doen om de bezoekerscijfers: geen flirt met het publiek, maar het opbouwen van een duurzame relatie op basis van kwaliteit. Om de belangstelling van het publiek te wekken, zijn niet altijd grootscheepse tentoonstellingen nodig. Ook vaste collecties kunnen door een ruimer publiek gesmaakt worden. Mmmusea!

publieks vraag

Zijn musea mufte stapelplaatsen?

Hoe denkt u erover?
Schrijf het ons!

Geertrui Pas
Museumconsulent publiekswerking
afdeling Beeldende Kunst en Musea
ministerie van de Vlaamse Gemeenschap
Parochiaansstraat 15
1000 Brussel
Tel. 02/553 68 36 - fax 02/553 68 43

‘Van Hans Memling tot Pieter Pourbus’

Hilde Lobelle-Caluwé,
Tentoonstellingscommissaris

Brugge, 15 augustus - 6 december 1998.
De voorbereiding van een tentoonstelling.

Bij de opening van een goed uitgekiende tentoonstelling heeft men de indruk dat alle kunstwerken zonder moeite hun plaatsje kregen in het geheel. Ook de begeleidende informatie zoals opschriften, catalogi en educatieve projecten, om er maar enkele te noemen, lijken moeiteloos en als vanzelfsprekend tot stand gekomen.

De ingewijden en vakmensen weten wel dat het geheel soms veel tranen en bloed heeft gekost en ettelijke uren werk, inspanningen en spanningen.

Een tentoonstelling over oude kunst, waarbij precieze werken van uit de hele wereld worden aangevraagd, dient gestoeld te zijn op een stevige basis. Deze wordt gevormd door het voorafgaande wetenschappelijke werk. Dit kan op twee manieren gebeuren.

De tentoonstelling kan een gevolg zijn van reeds gepresteerd onderzoek, zoals dit het geval was voor ‘Pieter Pourbus, meesterschilder, 1524-1584’ in Brugge te zien in 1984, of voor de ‘Memlingtentoonstelling’ van 1994. Een tentoonstelling kan echter ook gebaseerd zijn op een idee, waarbij een onbetreden of nauwelijks grondig bestudeerd pad wordt bewandeld, zoals de tentoonstelling ‘Meesterwerken van de Brugse tapijtkunst’ in 1987, ‘Lodewijk van Gruuthuse’ in 1992 en ook ‘Meesterwerken van de Brugse edelsmeedkunst’ in 1993. Uitgaande van ideeën wordt dan een wetenschappelijke studie aangevat. Dit is ook zo voor ‘Van Hans Memling tot Pieter Pourbus’.

Deze periode in de Brugse kunstgeschiedenis werd in het verleden eerder stiefmoederlijk behandeld. Daarbij verschaften verschillende invalshoeken, gedurende de laatste decennia, aan de kunstwetenschap andere, boeiende studieobjecten. Alleen al materiële onderzoeksdomeinen zoals röntgenopnamen en de infraroodreflectografie, waarbij doorheen de verflagen de onderliggende tekening kan bekeken worden, hebben heel wat geheimen prijsgegeven. Uitgaande van diverse vraagstellingen werd met verschillende buiten- en



Achter de schermen

binnenlandse collega's de haalbaarheid van het project besproken. In dit geval konden we op heel wat interesse rekenen.

Na deze eerste verkennende fase diende de hele organisatie te worden opgestart. Een dergelijke onderneming is het werk van een uitgebreide ploeg en heeft verschillende aspecten, die door allerlei specialisten tot een goed einde gebracht dienen te worden.

Voor een dergelijk opzet worden partners gezocht. Deze rol werd aanvaard door de provincie West-Vlaanderen, Toerisme Vlaanderen en de 'Vrienden van de stedelijke musea'. Zij leveren een grote bijdrage door het ter beschikking stellen van hun diensten. De 'Vrienden' bijvoorbeeld hebben sponsors gezocht en gevonden. Zij zorgen voor het budget 'publiciteit' en nemen ook de merchandising voor hun rekening.



Enkele aspecten van de materiële voorbereiding van de tentoonstelling 'Hans Memling. Vijf eeuwen werkelijkheid en fictie' in het Groeningemuseum (12 augustus - 15 november 1994).

Foto's: J. Termont



Zij beschikken over talrijke en enthousiaste vrijwilligers die inspringen voor verschillende taken.

Ditmaal werd geopteerd om verschillende comités in het leven te roepen. De eindverantwoordelijkheid is in handen van de hoofdconservator, de coördinatie gebeurt door een zogenaamde tentoonstellingscommissaris. Een overzicht van alle vorderingen wordt gegeven in het directiecomité, waar de verantwoordelijken van de stedelijke diensten elkaar ontmoeten. Een eerste subcomité is het promotiecomité, dat de promotiestrategie bepaalt. Dergelijke ondernemingen vergen een groot budget. Alleen al de verzekeringen, systemen voor de goede bewaring van de werken en het vervoer kosten enorm veel. Ieder werk wordt immers begeleid door een vertegenwoordiger van het museum of van de collectie. Indien zij van over de oceaan komen is de internationale afspraak dat hen enkele nachten logies wordt aangeboden vooraleer ze de terugreis aanvatten. Indien mogelijk reist het werk samen met de koerier in de vliegtuigcabine. Indien het transport per vrachtwagen gebeurt, rijdt de begeleider of volgt met een auto. Gezien het hoge prijskaartje is het eigenlijk normaal dat de overheid tracht onkosten te recupereren, ondermeer via het verstrekken van informatie langs verschillende kanalen, zodat het publiek ingelicht wordt over wat er staat te gebeuren. Logo en aanwezigheid van reclame in het stadsbeeld zijn belangrijk. Het kan echter nooit de bedoeling zijn om tentoonstellingen te maken enkel gericht op hoge bezoekersaantallen; ook verenigingen plannen hun activiteiten graag lang vooraf.

Dank zij Toerisme Vlaanderen en de eigen Dienst voor Toerisme werd de gelegenheid geboden om in het buitenland persconferenties te verzorgen, zoals in Londen, Rijsel, Milaan, Amsterdam en Parijs.

Er is ook een operationeel comité bestaande uit een cel 'organisatie' en een 'financiële' cel.

Het technisch comité staat in voor de opbouw, de contacten met de politie en met de brandweer.

Eén van de belangrijkste comités is het kunsthistorisch comité met leden van de eigen wetenschappelijke staf, maar ook met specialisten van buitenaf, zoals Dr. Paul Huvenne, directeur van het Koninklijk Museum voor Schone kunsten in Antwerpen en professor Dr. Max P.J. Martens, hoofddocent aan de Rijksuniversiteit in Groningen. Eerst en vooral wordt er een werkdocument opgesteld met de thema's waarrond er wordt gewerkt. Verschillende specialisten uit binnen- en buitenland werden gecontacteerd om hun medewerking te verlenen.

Aan de hand van hun voorstellen worden lijsten opgemaakt met kunstwerken die belangrijk zijn voor de opzet. Een selectie wordt besproken in het comité, in samenwerking met de betrokkenen. Daarna begint het enorme werk van de bruikleenaanvragen. Hiervoor worden door de juridische dienst speciale bruikleenformulieren opgemaakt. Daarnaast vragen vele musea uitgebreide rapporten over de toestand van de expositielokalen. Maanden vooraf worden deze aanvragen opgestuurd. Soms dient men ter plaatse het project voor te stellen of wordt er gewoon niet geantwoord op de vraag en moet men via allerlei

middelen trachten de verantwoordelijken te bereiken. Vervolgens begint er dan een ware zoektocht naar kunstwerken die zich in privé-collecties bevinden. Het gebeurt wel eens dat men een rijke oogst vindt op de antiekbeurzen of bij kunsthandelaars die werken in hun bezit hebben, die jarenlang het etiket 'bestemming onbekend' droegen. Soms zijn de administratieve wegen zeer ingewikkeld en moet men maandenlang wachten, vooraleer een antwoord te krijgen. In Italië bijvoorbeeld vereist de wetgeving dat van onze ambassade een schriftelijk bewijs aan de bruikleengever wordt overgedragen waarin wordt bevestigd dat de kunstwerken na de tentoonstelling zullen terugkeren. Er is eveneens een budget voorzien voor conservatiebehandelingen. Sommige bruikleengevers stellen immers als voorwaarde dat hun werk eerst 'opgeknapt' wordt door een professioneel restaurateur. De medewerkers zullen het resultaat van hun onderzoek neerschrijven in de catalogus. In dit geval zijn er een vijftiental auteurs. Dr. M.P.J. Martens treedt op als hoofdredacteur. Het is geen sinecure en vraagt uren telefonische contacten en faxen om alle teksten binnen te rijden en op dezelfde leest te schoeien. Het aanvragen van het illustratiemateriaal is soms een echte kruisweg, vooral indien de ektachromes of foto's nog gemaakt moeten worden. Ook de educatieve begeleiding is belangrijk. Naast de catalogus, wordt een audioguide voorzien. Hierbij kunnen de mensen op hun eigen tempo info krijgen bij een selectie van de kunstwerken. Gidsen kunnen groepen rondleiden, maar deze dienen vooraf een cursus te volgen bij de wetenschappelijke cel. Rekening houdend met het budget werd een keuze gemaakt voor educatieve brochures. Naast de wetenschappelijke catalogus en enkele andere publicaties, is er een boekje voor jongeren tussen 12 en 14 jaar in voorbereiding. Ook een lerarenmap is voorzien. Een ander aspect is de organisatie van de tentoonstelling zelf. Op een grondplan en met een speciaal computerprogramma wordt de opstelling uitgewerkt. Een opstelling kan nooit een weerslag zijn van een catalogus en omgekeerd. Andere denkplaten dienen hier gevolgd. Daarna moet de gehele infrastructuur gemaakt worden, rekening houdend met de wensen van de opdrachtgevers. Zo worden bijvoorbeeld eisen gesteld voor de belichting, dienen de lokalen volledig van het daglicht afgeschermd te worden en in vitrines moet men soms een microklimaat creëren. Dit alles vraagt veel denkwerk. De kunstwerken komen meestal op het laatste ogenblik toe. Het vervoer vraagt een hele organisatie en briefing naar de opstelling toe. Ieder kunstwerk dient immers nagekeken te worden door beide partijen, waarbij een 'protocol' wordt ondertekend, waarin de toestand van het voorwerp wordt beschreven. Het omgekeerde gebeurt bij het vertrek. Dit zijn slechts enkele aspecten van een dergelijke reuzenorganisatie. Vooraleer de tentoonstelling wordt geopend en alles een plaatsje gekregen heeft dat vanzelfsprekend lijkt, werkte de ganse ploeg jarenlang aan het project.

Nieuws uit het veld

De Vlaamse Museumvereniging vertegenwoordigt alle musea, groot of klein, stedelijk of provinciaal, met collecties gaande van Rubens tot stofzuigers.

Iedereen in de sector verdient zijn of haar plaatsje in de zon.

Daarom stellen we hier enkele minder bekende spelers uit het museumveld voor.

Let wel. Wij vellen hier geen oordeel over de museumwaardigheid van de collecties, de professionaliteit van de werking en de al dan niet toekomstige erkenning door het museumdecreet. We stellen enkel een aantal initiatieven voor die in het overaanbod aan tentoonstellingen en andere activiteiten misschien minder aandacht krijgen.

ANTWERPEN

Natuurhistorisch Museum Boekenberg

Het Natuurhistorisch Museum is sedert 1963 ondergebracht in het 18de-eeuwse grottencomplex van het Boekenbergpark te Deurne. De onderaardse zalen en gangen herbergen een permanente tentoonstelling met als hoofdthema's: paleontologie, prehistorie, archeologie en mineralogie. Voor de jonge bezoekers is er nu een vragenspel dat hen doorheen de collectie voert.



Praktisch

Natuurhistorisch Museum Boekenberg, Boekenbergpark, 2100 Deurne

Open: elke zondag (vanaf de derde zondag van april tot en met de derde zondag van november), van 13u tot 18u

Toegangsprijs: 30,- BEF, kinderen onder de 6 jaar gratis

Karrenmuseum

Het Karrenmuseum organiseert zijn jaarlijkse tentoonstelling onder het thema: 'Vlijtige handen vroeger en nu'. Er wordt aandacht besteed aan allerlei vaardigheden uit vroeger tijden, handwerktechnieken, stroversieringen, houtsnijwerk, ...

Praktisch

De tentoonstelling loopt van 15 augustus tot en met 13 september in het Karrenmuseum, Moerkantsebaan 48, 2910 Essen. Open: dagelijks van 13u tot 17u Toegangsprijs: 50,- BEF

BRUSSEL EN VLAAMS-BRABANT

Nationaal Museum van de Weerstand

Het Nationaal Museum van de Weerstand schetst aan de hand van getuigenissen van Weerstanders, Partizanen en Oud-Politieke gevangenen en authentieke documentatie een levendig beeld van de gruwelen van de Tweede Wereldoorlog en het verzet daartegen van enkele dappere mannen en vrouwen. Dit museum heeft geen pretentie wat betreft luxe, maar is zeer rijk aan documenten en archiefmateriaal. Wanneer de generatie van oud-verzetstrijders verdwenen zal zijn, kan men in het museum nog steeds de bewijzen van hun daden vinden.



Praktisch

Nationaal Museum van de Weerstand, Van Lintstraat 14, 1070 Brussel tel. 02 / 522 40 41 Open: dagelijks behalve woensdag, van 9u tot 12u en van 13u tot 16u

Museum Het Schaakbord

Het privé-museum Het Schaakbord bevindt zich ten huize van de notarisfamilie Duvigneaud. Het huidige gebouw dateert uit 1908 en werd opgericht op de plek van de voormalige woning 't Scaecbert.

Het museum bevat een interessante collectie van meer dan 40 schilderijen uit de school van Tervuren. Deze schilderskolonie, geïnspireerd door de Franse Ecole de Barbizon en vanaf het Brusselse Salon van 1866 bekend gemaakt als de School van Tervuren ontstond in het begin van de jaren zestig van de negentiende eeuw rond de figuur van de begaafde landschapsschilder Hippolyte Boulenger (1837-1874).



Praktisch

Museum het Schaakbord, Kerkstraat 33, 3080 Tervuren, tel. 02 / 767 91 53 of 02 / 767 20 74 Open: zaterdag en zondag van 14u tot 17u, in de week op afspraak Toegangsprijs: gratis

OOST-VLAANDEREN

Glasramenmuseum

In de 13de-eeuwse sacristie van het Pand te Gent bevindt zich een tentoonstelling van merkwaardige middeleeuwse glasfragmenten. In 1982 werden tijdens de restauratie van het oud dominikanenklooster boven de gewelven van de bibliotheek zo'n 2.000 gekleurde en beschilderde scherven ontdekt. Bij studie van deze vondst bleek dat het hier ging om een unicum aan bijzonder merkwaardige resten van glasramen uit de verdwenen kerk van de dominikanen die naast het klooster in de Jacobijnenstraat stond. Ook in de sacristie zijn figuratieve schilderingen vrijgemaakt tijdens de restauratie. Zij stellen de stichter van het klooster voor, namelijk de H. Dominicus, omringd door musicerende engelen.



Praktisch

Het Pand, Glasramenmuseum,
Onderbergen 1, 9000 Gent
Open: op aanvraag van groepen

Oost-Vlaamse Museumstand

De provinciaal museumconsulent heeft onder andere als opdracht de collectieve publiciteit te verzorgen voor de Oost-Vlaamse musea. En meteen het publiek te sensibiliseren voor musea en museumwerk. De eerste experimenten in die richting waren de 'museumkoffers' en de 'museumwijzer'. Sinds kort beschikt het Provinciebestuur van Oost-Vlaanderen nu ook over een flexibele, rondreizende stand voor het promoten van de musea. De vormgeving van de stand verwijst naar het internationaal symbool voor



Foto Provinciebestuur Oost-Vlaanderen

musea, een Griekse tempel, en heeft vier 'interactieve' zuilen met schuifjes en doorkijkjes. Via de promotiestand wil de provincie het publiek laten kennismaken met de rijkdom en diversiteit in de musea. U kan bij uw volgende museumbezoek in Oost-Vlaanderen de stand misschien zelf eens proberen.

Praktisch

Communicatie: Museumconsulent
van de Provincie Oost-Vlaanderen,
Gouvernementstraat 1, 9000 Gent,
tel. 09 / 267 72 52,
fax 09 / 267 72 99,
e-mail: anneke.lippens@oost-vlaanderen.be.

WEST-VLAANDEREN

Nationaal Wielermuseum



In maart 1998 opende het vernieuwde Nationaal Wielermuseum de deuren. Het museum biedt een overzicht van de evolutie van de fiets als verplaatsings-, competitie- en voermiddel en als attractie voor kinderen. Als eerste fietsgegeven wordt de betwiste werkschets van Leonardo Da Vinci (16de eeuw) genomen. Er is ook aandacht voor de wielersport en

de andersvalidenwagens. Merkwaardig mag ook de collectie kinderfietsjes genoemd worden.

Praktisch

Nationaal Wielermuseum,
Polenplein 15, 8800 Roeselare
Open: van begin april tot eind oktober, van dinsdag tot en met zaterdag, van 14u tot 17u
Toegangsprijs:
100,- BEF voor volwassenen,
80,- BEF met reductiekaarten,
40,- BEF voor kinderen onder 12 jaar, groepen en schoolklassen

Foto: Patrick De Spiegelaere /
Design: Triumvira[at]



Nieuwe suppoostenopleiding in de Vlaamse Provincies

Een paar jaar geleden hield de Vlaamse Museumvereniging samen met de provincie Oost-Vlaanderen een symposium rond de suppoost. Hieruit bleek dat de taak van de hedendaagse suppoost zich al lang niet meer op het vlak van de hoofdopdracht, het toezicht, situeert maar ook op dat van het ont-haal, het onderhoud en de medewerking bij andere museumwerkzaamheden. Maar de suppoosten ervaren allen het gebrek aan vorming en vaak ook een gebrek aan informatie, die het hen mogelijk moet maken het geïnteresseerde publiek verder te informeren.

Sinds vele jaren zijn de suppoosten, conservators en de lokale voogdijoverheden vragende partij voor een opleiding van de suppoosten. Nu bundelen de Vlaamse Museumvereniging en de Stichting voor Kunstpromotie hun krachten voor deze gloednieuwe bijscholing (tezamen met de ervaringen van Oost-Vlaanderen) die in een aantal provincies in dit najaar start. Het lessenpakket bestaat uit drie delen: Veiligheid (drie dagen), Communicatie (vier dagen) en Conservatie (drie dagen). De lessen gaan telkens door op een maandag in de buurt van een museum. Voor elk specifiek luik is er een samenwerking met partners uit het probleemgebied zoals bijvoorbeeld Rode Kruis Vlaanderen en het Koninklijk Instituut voor het Kunstpatrimonium.

Praktisch

Inlichtingen:
Stichting voor Kunstpromotie,
Handelskaai 14,
1000 Brussel
Telefoon: 02 / 219 40 80
Telefax: 02 / 219 04 62
E-mail: info@stichting-kunstpromotie.be

Cursus Van Neanderthaler tot hippie: mode en kledij door de eeuwen heen

Diverse musea hebben in het recente verleden hun textielafdelingen gemoderniseerd, terwijl er eveneens enkele nieuwe textielcollecties voor het publiek werden opengesteld. Het modebeeld in het dagelijks leven is een staalkaart van vernieuwig en hergebruik van oude(re) stijlelementen en laat dan ook niemand ongemoeid. Reden genoeg voor het Verbond voor Heemkunde om samen met Culturama en het Gemeenschapscentrum De Kroon (St-Agatha-Berchem) hierrond een cursus samen te stellen.

Via de onderdelen kledijgeschiedenis, streekdrachten, het juweel als accessoire en de textielindustrialisering krijgt elke geïnteresseerde, vanuit een museumachtergrond of vanuit een bewuste mode-interesse, een basisinleiding tot de kledijgeschiedenis in West-Europa. Interessant om nadien het gepresenteerde modebeeld in de musea en op straat in zijn context te kunnen plaatsen. Ideaal te combineren met de VMV studiedagen rond textielconservering.

Praktisch

Zes avondcursussen in het Gemeenschapscentrum De Kroon te St.-Agatha-Berchem, van 15 oktober tot 26 november, tussen 20 en 22.15 uur, inschrijving via het Verbond voor Heemkunde vzw, Kerkstraat 17, 2970 's-Gravenwezel, tel. 03 / 658 90 34.
De deelnameprijs: 1.750,- BEF; een syllabus kledijgeschiedenis kan ter plaatse verkregen worden.

Sylvie Dhaene

Luc Braeckman



Foto Johan Martens

Van bouwkunde tot volkskunde Museum voor Volkskunde, Gent

Het lijkt een American Dream-verhaal maar het is 'genuine' Vlaams. Of hoe een studiewerk over de bouwkunst van het "Kinderen Alyn"-hospitaal, vrijwilligerswerk, een tentoonstelling, een thesis én een examen voor Sylvie Dhaene resulteerde in de aanstelling tot conservator van het Gentse Museum voor Volkskunde, per 1 januari laatstleden. Het werk over de bouwkunst, onder professor Frieda Van Tyghem, kaderde in de opleiding Kunstwetenschappen. Sylvie Dhaene koos daarbij ook de cursussen culturele antropologie en volkskunde. Dit na een diploma Psychologie en Pedagogische Wetenschappen. Zo bracht ze twee disciplines bijeen in een ogenschijnlijk uitzonderlijk verband. Of misschien toch niet. Een krachtlijn van het Nederlandse denken over 'volkskunde' is de multidisciplinaire samenwerking. "Laat ons niet langer alleen de materiële cultuur en gebruiken verwerken, maar laat ons ze ook duiden en interpreteren vanuit de sociologie, de culturele antropologie en de psychologie. Want de samenwerking tussen individu en sociale groep is en blijft een kenmerk van het specimen mens". In deze visie wordt onder de term 'het volk' om het

even welke groep mensen verstaan die minstens een concrete band met elkaar hebben. Gaande van taal, over ideologie, bloedverwantschap, beroep tot hobby's. Los van de veranderende kijk op 'volkskunde' veranderde een tijdje geleden de organisatiestructuur van het Museum voor Volkskunde. Terzelfdertijd kreeg het museumdecreet hoe langer hoe meer vorm en werden de krijtlijnen ervan steeds duidelijker.

Combineer dit met een multidisciplinair gevormde conservator en er ontstaat zo iets als een kiemkrachtig, levensnoodzakelijk en aëroob museuminstrument. Die combinatie reflecteert sterk op het beleid van Sylvie Dhaene. Op museaal terrein wordt hard gewerkt aan de museumbasisfuncties: het verwerven van collectiestukken, het bewaren en het wetenschappelijk onderzoek ervan; het informeren van het publiek over de collectie en haar context. Daarom is een dubbelproject gestart. Inventariseren en automatiseren van de collectie en onderzoek naar en uitwerking van de museumpresentatie. Even hard, maar duidelijker voor het publiek, wordt aan de beeldvorming over volkskunde gesleuteld. Met exposities, lezingen en andere activiteiten wil Sylvie Dhaene het beeld van het brede publiek over volkskunde vakkundig "ontgrenzen". Het beeld ontdoen van de wat pijnlijke "ambachtelijk allegaartje"-connotatie. Het beeld ook bijsturen door de collectie te presenteren in de ruime maatschappelijke context. Je kan voor het Museum voor Volkskunde, ingeplant in de levendigste gemeenschap van Gent, geen andere, en misschien zelfs geen betere evolutie bedenken dan deze die er is en zal zijn.

Museum voor Volkskunde
Kraanlei 65
9000 Gent
Info: 09 / 223 13 36

Marie-Claire Van der Donckt

Luc Braeckman

Een nieuw museum - het Provinciaal Museum t'Ename

Het is voor ingewijden een alle-daags zicht: een kersverse conservator op een ladder. We schrijven juni '98. Midden in het tumult van een museum in uitbouw helpt Marie-Claire Van der Donckt werkman Guy Suy een projectievlak "uitsmetten". Oude kennis en ambacht gaan hier letterlijk hand in hand voor de realisatie van een educatieve en hoogtechnologische installa-

verrichten. Vanaf '89 werd Marie-Claire bij het Instituut voor het Archeologisch Patrimonium, buitendienst Ename, aangesteld als wetenschappelijk medewerker. Een van de broedplaatsen voor de jonge Oost-Vlaamse archeologische professionals. Marie-Claire Van der Donckt is als conservator verantwoordelijk voor de pijler 'museum' in het Project



Foto Luc Braeckman

tie over een "Feest van 1000 jaar". De uitbouw van het museum kadert in het Project Ename 974. Het huis Beernaert, vlakbij de Sint-Laurentiuskerk van Ename, waar het nieuwe museum in onder gebracht wordt, werd reeds in '88 aangekocht door de provincie Oost-Vlaanderen. In februari 1998 werd Marie-Claire benoemd tot conservator van het museum. Achteraf beschouwd lag het ook enigszins voor de hand. Van jongsaf aan geïnteresseerd in de Arabische cultuur en schriftuur, volgde ze een opleiding in de archeologie van het Oude Nabije Oosten. Meer nog dan het veldwerk in het buitenland wou ze in haar streek wetenschappelijk archeologisch werk

Ename 974. Dit museum toont de vondsten van de archeologische site in Ename. Het startpunt van de museumpresentatie is de "herinnering als persoonlijk archief". Heel overtuigend uitgewerkt trouwens. De presentatie in het museum is aangevuld met een 'onderzoektocht' waarbij de jonge bezoeker de stukken wetenschappelijk leert bevragen en tot oplossingen komt. De archeologische site toont de restanten van de benedictijnenabdij Sint-Salvator, nog steeds schitterend gelegen aan de Schelde. Je kan er in het Tijdsvenster het verleden terug zien herrijzen. Een sterk staaltje hedendaagse technologie én een contextuele ervaring voor de kijker. Het bovengrondse erfgoed

VMV - Berichten

als tweede pijler van het project, is de mooie romaanse Sint-Laurentiuskerk. Het knappe aan het Project Ename 974 is precies de combinatie met de derde pijler van het Ename-erfgoed: het natuurhistorisch erfgoed van het Bos t'Ename. Samen met de vondsten van de site, de 'mensendingen', is ook de wisselwerking tussen fauna, flora én de menselijke activiteiten belangrijk. Vanop de Lijnwaadmarkt kan je het museum inkijken. Je ziet een huiselijke scène: grootvader toont kleinkind foto-album met slapende hond. Het is géén titel, maar wel een beeld. Gekoppeld aan het zicht op de kerk en de glooiende omgeving naar de Schelde toe, houdt het een interessante denkoefening in. De scène toont de "herinnering als persoonlijk archief". Het museum, de kerk, de site en het Bos t'Ename verhalen over het gemeenschappelijke erfgoed. Het is een mooie opdracht om als conservator de museumpijler van het Project Ename 974 uit te bouwen.

Praktisch

Provinciaal Museum 't Ename
Lijnwaadmarkt 20
9700 Oudenaarde (Ename)
Info: 055 / 30 90 40

Projecten

Marijke Wienen

De Vlaamse Museumvereniging timmert al enige jaren aan de weg als belangenvereniging van de Vlaamse musea. Iedereen uit de sector die mee wil werken aan de professionalisering van de musea en het bevorderen van intense contacten tussen museummedewerkers is welkom.

Sinds kort heeft de museumvereniging ook een stafmedewerker in dienst, die fungeert als vast aanspreekpunt voor de musea en die daarnaast ook verschillende projecten uitwerkt. Deze projecten liggen in het verlengde van de doelstellingen: het bevorderen van communicatie, zowel intern als extern, op nationaal en internationaal vlak en de deskundigheidsbevordering van museumwerking en -personeel.

We zetten ze even voor u op een rijtje:

Met het project functiebeschrijvingen hebben we in eerste instantie de belangen van de hele sector voor ogen. Het project wil, zodra het beëindigd is, een nuttige handleiding zijn voor de verschillende personeelsleden in een museum en de taken die zij moeten uitvoeren.

In verband met technische of wetenschappelijke collecties vragen vorsers, studenten, leerkrachten of nieuwsgierigen dikwijls in welk museum ze bepaalde voorwerpen kunnen vinden. Tot nu toe hing het antwoord grotendeels van het toeval af. Inlichtingen verschaffen is nochtans een belangrijke vorm van dienstbetoon en de VMV (in samenwerking met het Museum voor de Oudere Technieken) biedt met

het repertorium van technische en wetenschappelijke collecties een elementair naslagwerk aan om op dergelijke vragen te antwoorden.

In samenwerking met de Stichting voor Kunstpromotie en met advies van de museumconsultanten start de VMV in het najaar van 1998 met een opleiding voor suppoosten. Suppoosten zijn vaak het visitekaartje van het museum en de ogen van de conservator omdat zij in rechtstreeks contact staan met zowel het publiek als de museumvoorwerpen. Een suppoost die de fijne kneepjes van het vak onder de knie heeft, geeft het museumbezoek voor het publiek enkel meerwaarde.

De Internationale Museumdag werd dit jaar nog op een bescheiden basis georganiseerd, maar wil uitgroeien tot een jaarlijks wekerende grootse promotiecampagne voor alle musea.

U vindt in deze Katern ook een kort verslag van de actie die afgelopen mei plaatsvond.

De VMV organiseert ook regelmatig studiedagen voor medewerkers uit de sector (leden en niet-leden) waarin bepaalde hete hangijzers op een heldere manier naar voren gebracht worden. Zo gingen de VMV-leden reeds de confrontatie aan met de complexe materie van de nieuwe auteurswetgeving. Dit heeft ook zijn weerslag op de museumwerking. Denk maar aan de uitgave van catalogen, folders, virtuele musea op het Internet, ... Daarnaast werd er een flinke boom opgezet over de plaats van vrijwilligerswerk in het museum en onlangs kwamen we

samen met onze Nederlandse collega's om na te denken over publiekswerking en promotie aan beide zijden van de grens. Van deze laatste studiedag kan u al enkele indrukken opdoen in deze aflevering van de MuseumKatern.

Al deze projecten en studiedagen hebben slechts één doel: de contacten binnen de museumsector bevorderen, met elkaar communiceren en onze museumwerking zo efficiënt mogelijk maken.

U bladert momenteel door onze laatste verwezenlijking, de MuseumKatern, waarmee de Vlaamse Museumvereniging de stap buiten het concrete werkveld zet en alle geïnteresseerden in musea en museumcultuur een kijkje achter de schermen geeft. We willen het contact met de buitenwereld dan ook zo con-

creet mogelijk maken en vragen u om alle opmerkingen en vragen bij het lezen van onze "eersteling" over te maken aan:

Praktisch

VMV
De Vlaamse Museumvereniging
Plaatsnijdersstraat 2,
2000 Antwerpen
tel. 03/238.78.09
fax 03/248.08.10
e-mail: mwienen@kmska.be

Personalia uit de vereniging

Marijke Wienen

De penningmeester emigreert!

We hoeven hier natuurlijk niet uit te leggen dat Lutgarde Bessemans, de penningmeester van de Vlaamse Museumvereniging er niet met de VMV-kas vandoor is.

Na lange jaren van inzet, zowel voor de Museumvereniging als voor de Stedelijke Musea te Leuven, waar zij als conservator de scepter zwaaide, verplichten de werkzaamheden van haar echtgenoot haar ertoe uit te wijken naar het pittoreske stadstaatje Liechtenstein. Zij is echter niet van plan haar collega's en vrienden in Vlaan-

deren zomaar te vergeten en ook wij willen graag de contacten onderhouden. We wensen haar alvast een goede vaart/vlucht/reis en wachten vol spanning op een eerste ansichtkaart.

De Internationale Museumdag 1998

Mia Wouters

De Vlaamse Museumvereniging was dit jaar initiatiefnemer om tijdens het weekend van 16 en 17 mei een bijzondere actie op touw te zetten in de musea.

Zij werd hierin structureel ondersteund door de Afdeling Beeldende Kunst en Musea van de Vlaamse Gemeenschap. 56 musea namen aan de actie deel met publieksvriendelijke initiatieven. Het evenement kadert in de 20-jarige traditie van het Internationaal Comité van de Musea, om de museumwereld een grotere bekendheid te geven bij een breed publiek. Traditioneel gebeurt dit rond 18 mei.

Zo sloot vorig jaar het Belgisch Comité van ICOM bij de actie aan door het opzetten van een affichecampagne, met als doel het publiek te sensibiliseren voor het probleem van de illegale handel in kunstwerken. Om de relatieve onbekendheid van een aantal musea in Vlaanderen te doorbreken, werd in 1998 geopteerd voor het promoten van de vaste verzamelingen.

Een handige brochure werd, buiten de deelnemende musea, in een 300-tal culturele locaties verspreid. De media speelden nog wat schuchter in op het gebeuren. Een zonovergoten weekend is natuurlijk niet ideaal voor intensief museumbezoek. Toch denken we dat de actie is geslaagd.

Op beleidsniveau en bij potentiële partners leeft een brede onderstroom om de volgende jaren van de publiekswerking van de musea een bijzonder aandachtspunt te maken. Voor wat het evenement van de Internationale Museumdag betreft, wordt continuïteit nagestreefd. U hoort er in het najaar vast meer over.

Een rijke dame in het PAMZOV.
Internationale Museumdag 1998



Internationale Museumdag
1998 in het Provinciaal
Museum voor Fotografie,
Antwerpen



Vlaanderen - Nederland: een ontmoeting

Marijke Wiene

Op 11 en 12 juni 1998, net voor de o zo belangrijke wedstrijd België - Nederland in het kader van de Wereldbeker 1998, besloten Vlaamse en Nederlandse museummedewerkers hun eigen derby der lage landen te spelen.

Deze Vlaanderen - Nederland had echter niets te maken met competitie, het was de bedoeling een beter inzicht te verwerven in elkaars werking en interne keuren. Zo leren we elkaars publiek beter kennen en kunnen we de Vlaamse en Nederlandse museumbezoekers aansporen eens wat vaker een stapje in een museum over de grens te zetten. Deze 'uitwisseling' is een initiatief van de sectie Public Relations en Marketing binnen de Nederlandse Museumvereniging

en marketing in beide landen bedreven worden.

Het gaat om twee studiereizen van telkens twee dagen. Op 11 en 12 juni bezochten Nederlandse collega's Vlaanderen en op 1 en 2 oktober trekken de Vlamingen naar Nederland. Bij het ter perse gaan van dit artikel is het Vlaamse luik net achter de rug en wachten we vol spanning op het bezoek aan Nederland.

In de tweede aflevering van de MuseumKatern krijgt u een uit-

Faculteiten Sint-Ignatius, die kort tevoren nog enige heisa veroorzaakte door te stellen dat het de Vlaamse musea aan managementtalent ontbrak, kreeg hier de kans zijn stellingen te beargumenteren voor een publiek van medewerkers uit het veld. Dat het niet al kommer en kwel is in de musea werd aange- toond door Els Maréchal (hoofd publiekswerking van het Koninklijk Museum voor Schone

jaar in 1999.

De tocht ging verder langs het Etnografisch Museum, Museum Vleeshuis en het Openluchtmuseum voor Beeldhouwkunst Middelheim. Ook hier kregen we telkens een kijkje achter de schermen van marketing- en promotiestrategieën.

We weken uit naar Gent, kwestie van niet enkel de Antwerpse situatie te leren kennen.

deuren opent, toonde al wat van de Gentse dynamiek en scherpte de honger voor het diner in het Pakhuis.

Na een verkwikkende nachtrust waren we de volgende dag te gast in het Museum voor Sierkunst en Vormgeving. Er volgden twee workshops waarin de actieve inbreng van de deelnemers en het uitwisselen van ideeën centraal stonden. Dit bewijst hoe nuttig het is om af en toe samen te zitten om het beeld dat we van elkaar hebben ook eens te toetsen aan de feiten.

Het Vlaamse luik van de ontmoeting Vlaanderen - Nederland was een tot de laatste minuut gevulde en erg boeiende, maar ook vermoeiende tweedaagse. We kregen niet enkel de kans kennis te nemen van de publiekswerking en -benadering in musea langs beide landsgrenzen, maar elk van de deelnemers kon persoonlijk in contact komen met collega's uit dezelfde sector, wat de samenwerking in de toekomst enkel maar ten goede kan komen. We kijken al uit naar de dagen in Nederland!



Foto's Josee Selbach



in samenwerking met de Vlaamse Museumvereniging en met de museumconsulent publiekswerking. Het project geniet de steun van de afdeling Beeldende Kunst en Musea van de Vlaamse Gemeenschap en het Nederlands Ministerie van Onderwijs, Cultuur en Wetenschappen. Doel van deze ontmoeting is kennis te nemen van elkaars werk, de museale infrastructuur en de wijze waarop museale promotie

gebreed verslag van beide ontmoetingen, maar we willen u enkele eerste indrukken toch niet onthouden.

Onze Nederlandse collega's kwamen op 11 juni gezellig met de bus uit Amsterdam naar Antwerpen afgezakt, waar de dag startte met een eerste verkenning van het thema, namelijk de marketing in de museumsector. Professor Guido De Brabander, van de Universitaire

Kunsten te Antwerpen) die de promotiecampagne voor de tentoonstelling "Breughel-Breughel, Pieter Breughel De Jonge (1564-1637/8) en Jan Breughel De Oude (1568-1625), een Vlaamse Schildersfamilie rond 1600" kwam toelichten. Kathleen Weyts van Toerisme Vlaanderen lichtte een tipje van de sluier van de grootse campagne die door v.z.w. Antwerpen Open reeds in werking is gezet voor het Van Dijk-

Robert Hoozee, directeur van het Museum voor Schone Kunsten schetste even kort het Gentse museumlandschap voor de aanwezigen. Bart De Baere (wetenschappelijk medewerker Stedelijk Museum voor Hedendaagse Kunst) lichtte het actieplan Synergie 2000 toe, een samenwerkingsverband tussen de Gentse musea dat een nieuwe en frisse toekomst voorspelt. De bedoeling is dat de Gentse musea nauwer gaan samenwerken en ook bepaalde functies zoals bv. publiekswerking en commerciële exploitatie delen. Alle musea worden samen verantwoordelijk voor het Bijlokemuseum, waar een expositie rond de 'Schatten van Gent' wordt samengesteld uit hun collecties. De verschillende instellingen zoeken ook een link in mobiliteit. Daarom wordt gezamenlijk nagedacht over bewegwijzering, stadsmarketing, een centrale op- en afstapplaats voor bustoerisme, ... Een werfbezoek aan het Stedelijk Museum voor Actuele Kunst (SMAK), dat volgend jaar de

KMKG - JUBELPARKMUSEUM

Jubelpark 10, 1000 Brussel,
02/741.72.11

• 26-11-97 t.e.m. 31-12-98: Ontdek Lehun en de Koningsweg ... De Belgische archeologische opgravingen in Jordanië

• 28-06-98 t.e.m. 06-09-98: Fotografie 1896-1898

• 17-09-98 t.e.m. 17-01-99: Albrecht en Isabella (1598-1621)

MUSEUM VOOR HET KOSTUUM

EN DE KANT

Violetstraat 6, 1000 Brussel,
02/279.43.55

• 06-03-98 t.e.m. 31-12-98: Lang leve de bruid. Tweehonderd jaar bruidstooi

PALEIS VOOR SCHONE KUNSTEN

Ravensteinstraat 23, 1000 Brussel,
02/507.84.80

• 24-07-98 t.e.m. 27-09-98: Lygia Clark

Lambert voor de didactische voorwerpen.

Open: van 9.30 tot 17 u, zaterdag, zonen feestdagen van 10 tot 17 u.

Gesloten: maandag

Toegang: 150

Reductie: 100 BEF/ 50 BEF

**OKV-Museumkaart
reductie:
100,- i.p.v. 150,- BEF**

Tussen traditie en vernieuwing.

KMKG JAPANESE TOREN

De tentoonstelling biedt een keuze van lakwerk, cloisonné, keramiek en vooral prenten. Alle werken behoren tot de verzameling van de Koninklijke Musea voor Kunst en

Open: dagelijks van 10 tot 16.45 uur

Gesloten: maandag, 1 januari, 1 mei, 1 en 11 november, 25 december

Toegang: 120 BEF

Reductie: 80 BEF, 50 BEF

**OKV-Museumkaart
reductie:
80,- i.p.v. 120,- BEF**

Vaas, Ateliers C. Fukagawa & Cie
(1910)

Tentoonstelling "Tussen traditie en vernieuwing" © foto KMKG



Ontdek Lehun en de Koningsweg ... De Belgische archeologische opgravingen in Jordanië

KMKG - JUBELPARKMUSEUM

De wetenschappelijke opgravingen te Lehun, een gezamenlijk project van het NFWO, de KMKG en de VUB, brachten resten van het paleolithicum tot de Moderne Tijden aan de oppervlakte.

Maquettes, foto's, plannen, kaarten en dagdagelijkse gebruiksvoorwerpen illustreren o.a. een familiegraf met een rijke dodeninboedel (ca. 3000 v. Chr.), een indrukwekkende ommuurde burch aan de rand van de 'Canyon van Jordanië' (900-700 v. Chr.), een mooie Nabatiese tempel (1ste eeuw na Chr.) en een opmerkelijke 15de eeuwse moskee. Deze tentoonstelling werd verlengd tot 31 december 1998.

**OKV-Museumkaart
reductie:
100,- i.p.v. 150,- BEF**

Open: van 9.30 tot 17 u, zaterdag, zondag en feestdagen van 10 tot 17 u.

Gesloten: maandag

Toegang: 150

Reductie: 100 BEF, 50 BEF, gratis elke 1ste woensdagnamiddag van de maand

Lang leve de bruid.

MUSEUM VOOR HET KOSTUUM EN DE KANT

Dit overzicht van tweehonderd jaar feerieke bruidstooi toont tegelijk ook de evolutie van het vrouwelijke silhouet in die periode. Drie Brusselse ontwerpers van hedendaagse bruidskledij, Nina Meert, Kaat Tilley en Charline Verbeken sluiten met hun hedendaagse creaties deze tentoonstelling af.

Open: maandag, dinsdag, donderdag en vrijdag van 10 tot 12.30 uur en van 13.30 tot 16 uur, zaterdag, zondag en feestdagen van 14 tot 16.30 uur

Gesloten: woensdag, 25 december

Toegang: 100

Reductie: 80 BEF, gratis

**OKV-Museumkaart
reductie:
80,- i.p.v. 100,- BEF**



Paleis voor Schone Kunsten
Lygia Clark. Foto PSK Brussel

• 11-09-98 t.e.m. 15-11-98: James Coleman: Nieuwe dia-installatie + La tache Aveugle

• 16-10-98 t.e.m. 17-01-99: Praag art nouveau. Metamorfoses van een stijl

STADHUIS BRUSSEL

Grote Markt, 1000 Brussel, 02/513.89.40

• 17-06-98 t.e.m. 30-09-98: Oskar Kokoschka

Kunst en kristal 1950-1980.

KMKG - BLINDENMUSEUM

(JUBELPARKMUSEUM)

Een selectie van achttien glazen sculpturen en vazen uit de vier belangrijkste productiecentra: Seraing, Nancy, Murano en Praag. De tentoonstelling werd speciaal voor blinden en slechtzienden samengesteld. De stukken mogen dus gevoeld worden. In samenwerking met de Val-Saint-



Paarse vis, massif kristal, "Salvati",
Venetië-Murano, 1968,
Jubelparkmuseum (KMKG)
© foto KMKG

Geschiedenis.

Wegens hun lichtgevoeligheid worden de prenten in 8 opeenvolgende ensembles getoond.

Salv Artes

VENNOOTSCHAP VOOR DE
CONSERVATIE EN DE RESTAURATIE
VAN KUNSTWERKEN

- Restauratie van schilderijen

(namelijk: grote formaten)

- Doublering op vacuümtafel

- Behandeling van:

gepolychromeerde beelden en meubels

muurschilderingen

Oosters lakwerk

conservatie van kunstwerken

op papier en zijde

terracotta's

20 JAAR AKTIEF

IN SAMENWERKING

MET DE OFFICIELE INSTANTIES

DIEPESTRAAT 18

3061 BERTEM (Leefdaal)

(02) 767 97 80

ERKENNING NR. 04 28 01



Brussel - Anderlecht

ERASMUSHUIS

Kapittelstraat 31, 1070 Brussel - Anderlecht, 02/521.13.83

- 11-12-97 t.e.m. 11-10-98: Erasmus als "educator"

Brussel - Sint-Gillis

HORTAMUSEUM

Amerikaansestraat 25, 1050 Brussel - Sint-Gillis, 02/537-16-92

- 19-09-98 t.e.m. 25-10-98: Het Volkshuis van Victor Horta

Deinze

MUSEUM VAN DEINZE

EN DE LEIESTREEK

Lucien Matthyslaan 3-5, 9800 Deinze, 09/381.96.70

- 09-10-98 t.e.m. 29-11-98: Ingrid Castelein

Dendermonde

C.C. BELGICA

Kerkstraat 24, 9200 Dendermonde, 052/20.26.26

- 19-09-98 t.e.m. 04-10-98: Philippe Aguirre

STEDELIJKE MUSEA / MUSEUM VOOR VOLKSKUNDE

Begijnhof 24-25, 9200 Dendermonde, 052/21.30.18

- 22-08-98 t.e.m. 31-10-98: Turnen in Dendermonde

STEDELIJKE MUSEA / STADHUIS

Grote Markt 1, 9200 Dendermonde, 052/21.30.18

- 31-10-98 t.e.m. 22-11-98:

Retrospectieve tentonstelling schilder Stephan Gorus

STEDELIJKE MUSEA /

VLEESHUISMUSEUM

Grote Markt 32, 9200 Dendermonde, 052/21.30.18

- 06-06-98 t.e.m. 31-10-98: Tien jaar aanwinsten (1988-1997)

De Panne

OPENLUCHTTENTONSTELLING

• 01-06-98 tot 30-09-98: Ambulatio Sculptorum, Op Wandel met Eddy Walrave

GEMEENTEHUIS DE PANNE

Zeelaan 21, 8660 De Panne, 058/42.16.16

- 01-07-98 t.e.m. 31-8-98: Hommage aan Louis Van den Eynde

Deurle

MUSEUM DHONDT-DHAENENS

Museumlaan 14, 9831 Deurle, 09/282.51.23

- 12-07-98 t.e.m. 13-09-98: De vier seizoenen. Landschappen van het pleinairisme tot het surrealisme
- 20-09-98 t.e.m. 05-11-98: Kritische elegantie. Wim Delvoye, Anne-Mie Van Kerckhoven, Erik Neirink

Deurne

PROVINCIAAL MUSEUM STERCKSHOF - ZILVERCENTRUM

Hooftvanderlei 160, 2100 Deurne, 03/360.52.50

- 15-09-98 t.e.m. 13-12-98: Van belle époque tot art nouveau. Belgisch zilver 1886-1914



Museum van Deinze en de Leiestreek
Ingrid Castelein

© Museum van Deinze en de Leiestreek

Diest

KULTUURCENTRUM BEGIJNHOF DIEST

Kerkstraat 4, 3290 Diest, 013/32.17.93

- 12-09-98 t.e.m. 27-09-98: Blikken zonder blozen. Een kijk op handicap door de eeuwen heen

Diksmuide

C.C. DIKSMUIDE

M. Doolaeghestraat 2b, 8600

Diksmuide, 051/51.91.58

- 04-09-98 t.e.m. 26-09-98: Kijk Dag - Tekenschool Diksmuide

• 04-10-98 t.e.m. 31-10-98:

Wereldoorlog 2

Eisden - Maasmechelen

C.C. MAASMECHELEN

Koninginnelaan 42, 3630 Eisden -

Maasmechelen, 089/76.21.52

- 27-09-98 t.e.m. 22-11-98: Water / Stof

Water / Stof

C.C. MAASMECHELEN

Dertig kunstenaars uit Belgisch en Nederlands Limburg nemen aan dit project deel. Voor deze tentoonstelling beschikken de organisatoren



Water / Stof

c.c. Maasmechelen

Voormalig directiegebouw Eisden - Maasmechelen

Foto Patrick Merckaert

over het indrukwekkende voormalig directiegebouw van de mijn van Eisden en over het Kasteel Vilain XIV en zijn omgeving te Leut.

Als thema staat een belangrijk element in het maatschappelijk leven van Maasmechelen en de regio centraal, nl. water. De keuze van dit thema is in eerst instantie gebaseerd op de geografische aanwezigheid in Limburg en het Maasland van twee totaal verschillende 'waters': de Maas en de Zuid-Willemsvaart.

Waar de Maas zich psychologisch en sociaal karakteriseert, heeft de Zuid-Willemsvaart een economisch belang: steeds de wensen van het mijnwezen inwilligend, is zij nu betrokken bij vervoer van grind, zand, kiezel, de witte grondstoffen van Limburgse bodem.

Ekeren-Antwerpen

KUNSTCENTRUM HOF DE BIST

Veldwijcklaan 252, 2180 Ekeren - Antwerpen, 03/664.05.61

- 28-08-98 t.e.m. 20-09-98: Brigitte Van De Rijt, aquarellen
- 25-09-98 t.e.m. 18-10-98: Lisette Heffer en Petra Ceulemans
- 23-10-98 t.e.m. 15-11-98: Frie Goovaerts, schilderijen

Elsene

GEMEENTELIJK MUSEUM ELSENE

Jean Van Volsemstraat 71, 1050 Elsene, 02/511.90.84

- 17-06-98 t.e.m. 13-09-98: Het expressionisme in Oostenrijk. Van Schiele en Kokoschka tot de jaren twintig

Charles Albert Lebourg

Gezicht op Algiers

Foto Dirk de Neef

© MSK Gent

Gent

MUSEUM DR. GUISLAIN

Jozef Guislainstraat 43, 9000 Gent, 09/226.12.91

- 15-07-98 t.e.m. 30-09-98: Gedreven Creatief werk uit Melle
- 31-10-98 t.e.m. 30-04-99: Kleine Martelaars. De geschiedenis van kindermisbruik

MUSEUM DR. GUISLAIN - GALERIJ

Jozef Guislainstraat 43, 9000 Gent, 09/216.35.95

- 31-10-98 t.e.m. 30-04-99:

Tunnelmensen

MUSEUM VOOR DE GESCHIEDENIS VAN DE WETENSCHAPPEN

Krijgslaan 281 - Gebouw 530, 9000 Gent, 09/264.49.30

- 01-07-98 t.e.m. 28-02-99: Technische curiosa

MUSEUM VOOR SCHONE KUNSTEN

Nicolaas De Liemaekereplein 3, 9000 Gent, 09/222.17.03

- 14-11-98 t.e.m. 14-02-99: De vrienden van Scribe. Een Gentse mecenas met



Geel

C.C. DE WERFT

Werft 32, 2440 Geel, 014/59.29.63

- 01-09-98 t.e.m. 29-09-98: Friedrich Danninger. Primaire vormen

- 01-10-98 t.e.m. 11-11-98: Renata Boero

C.C. DE WERFT - OUD-STADHUIS

Markt 1, 2440 Geel, 014/59.29.63

- 18-09-98 t.e.m. 19-10-98: Gorik Lindemans

- 30-10-98 t.e.m. 22-11-98:

Bouwwerken in en rond Geel

Europese smaak. Vlaamse en Europese kunst rond 1900

MUSEUM VOOR SIERKUNST

EN VORMGEVING

Jan Breydelstraat 5, 9000 Gent, 09/267.99.99

- 10-07-98 t.e.m. 25-10-98: Re(f)use: vormgeving en milieu

- 10-07-98 t.e.m. 25-10-98: Oceanië: de etnografische verzamelingen van de Universiteit Gent

- 10-10-98 t.e.m. 13-12-98: Thonet in stijl

MUSEUM VOOR VOLKSKUNDE

Kraanlei 65, 9000 Gent, 09/223.13.36

- 18-07-98 t.e.m. 31-10-98: Tekeningen van Victor Stuyvaert bij straatliederen gebundeld door Richard Vankenhove

- 18-07-98 t.e.m. 31-10-98: De Muren weten ervan II. Kunstenaars in het Patershol 1948-1998

De vrienden van Scribe

MUSEUM VOOR SCHONE KUNSTEN

Het Museum voor Schone Kunsten viert de honderdste verjaardag van zijn Vriendenvereniging met een tentoonstelling over Vlaamse en Europese schilder- en beeldhouwkunst rond 1900, gezien door de ogen van de Gentse kunstliefhebber en mecenas Fernand Scribe. Fernand Scribe was een amateurschilder en verzamelaar die in 1913 zijn hele collectie aan het museum legateerde. Bovendien was hij bevriend met de kunstenaars van zijn tijd, zowel in België (Gent) als in het buitenland. Hij werd de eerste voorzitter van de

waarbij gebruik gemaakt is van afvalmaterialen of natuurlijk afbreekbare materialen. Het Engelse woord "refuse" betekent afval, "reuse" betekent hergebruik. Wie de achtergrond van de materiaalkeuze voor deze voorwerpen niets zou afweten, zou misschien niet eens op het idee komen dat hier iets bijzonders gaande is. Kleurrijk zijn de lampen, vazen, meubels en huishoudelijke apparaten. Helder, strak en hedendaags is hun vormgeving. De tentoonstelling is onderverdeeld in vijf categorieën: interieur, kleding, kantoor- en papierproducten, recreatie en openbare ruimte en

Melanesië, Micronesië en Polynesië getoond. De meeste voorwerpen werden met stenen werktuigen of gereedschap in schelp, been of tand gemaakt. Een grote boomvarensculptuur introduceert de bezoeker in de grote verscheidenheid aan culturen in Oceanië.

Open: dagelijks van 9.30 tot 17 uur
Gesloten: maandag. Toegang: 100
Reductie: 50 BEF, scholen 20 BEF,
kinderen onder de 12 jaar gratis

**OKV-Museumkaart
reductie:
50,- i.p.v. 100,- BEF**



Re(fuse): vormgeving en milieu
Madame Ruby Tafellamp
Ontwerp Celina Clarke, Simon
Christopher, 1994 © Museum voor
Sierkunst en vormgeving

Vrienden van het Museum en speelde een voornaam rol in de bouw van het huidige museumgebouw. In de jaren rond 1900 nam de collectie van het Gentse Museum een enorme uitbreiding, grotendeels door toedoen van Scribe. Naast eigentijdse kunst verzamelde Scribe ook oude meesters en toegepaste kunst en meubelen.

Open: dinsdag tot en met zondag van 9.30 tot 17 uur. Gesloten: maandag, 25 en 26 december, 1 en 2 januari

**OKV-Museumkaart
reductie**

Re(fuse): vormgeving en milieu

MUSEUM VOOR SIERKUNST EN VORMGEVING

De tentoonstelling toont een overzicht van hedendaags design

nieuwe toepassingen. Zo is er een stoel van gerecycleerd plastic, papier en staal, het officiële Zwitserse stationshorloge uit metaalschroot van oude wagens...

Open: dagelijks van 9.30 tot 17 uur
Gesloten: maandag
Toegang: 100. Reductie: 50 BEF, scholen 20 BEF, kinderen onder de 12 jaar gratis

**OKV-Museumkaart
reductie:
50,- i.p.v. 100,- BEF**

Oceanië: de etnografische verzamelingen van de Universiteit Gent

MUSEUM VOOR SIERKUNST EN VORMGEVING

In samenwerking met het museum voor Sierkunst en Vormgeving stelt de Gentse Universiteit een keuze voor uit haar unieke etnografische verzamelingen. Voor de tentoonstelling werd een keuze gemaakt uit de collectie Oceanië. Veruit de meeste van de voorwerpen waren nooit eerder te zien. In vier thema's worden verschillende aspecten van de kunst en de samenleving van



Oceanië: de etnografische verzamelingen van de Universiteit Gent
Museum voor Sierkunst en Vormgeving.

Paneel, Nieuw-Caledonië. Foto G. Toch

Thonet in stijl

MUSEUM VOOR SIERKUNST EN VORMGEVING

Het verhaal van Michaël Thonet (1796-1862), uitvinder van het meubel in gebogen hout en de eerste die meubels in serieproductie vervaardigde, is bekend. Later is de Thonet-fabriek ook buismeubelen gaan vervaardigen, waarbij de kenmerken elegantie, perfectie en doelmatigheid nooit uit het oog werden verloren. Het Museum van

Tentoonstellingen

05/09/98 - 04/10/98

Geert Vanderborgh: recent keramisch werk

09/10/98 - 08/11/98

Jeffrie De Vreese: bronzen beelden

Rita Vervoort: schilderijen

Exclusieve juwelen

14/11/98 - 03/01/99

Marc Deltour: de insectenwereld in brons

Dante - Armeens beeldhouwer: bronzen

Alain Bonnefait: grafiek, tekeningen, aquarellen

Hedendaags en Antieke juwelen.

Uit India: schilderijen op zijde, stoffen, juwelen.

Lessenreeks Hedendaags Kunst

Dinsdag 21 en 28 april, 5 en 21 mei, inschrijven in de galerij

De galerij is open elke do.,vr.,za. en zo. van 14 tot 18u en na afspraak

GALERIJ GROOT BEGIJNHOF

Hoviusstraat 6, 2800 Mechelen

Tel. 015 / 20 26 74 - 075 / 93 41 70

Privé + fax 015 / 41 03 84

KUNSTCENTRUM GALERIJ



Artiestenfoyer & Oranjerie

Wichelsestraat 20-22

9340 Lede

Tel. (053) 80 51 30

Fax (053) 80 09 69

van 15/09/98 tot 11/10/98

FLANDERS WELCOMES JAPAN

Plastische kunstenaars:

Japan: Katsuo Takeshita, Ichiro Sato Tessen

België: François Blommaert, Gisela Vacca

Aktiviteiten:

Japans zangkoor, kalligrafie, theeceremonieel, ikebana, cursus Boedhisme. Info: 053/80.51.30

van 17/10/98 tot 22/11/98

Marcel Taton (brons)

Luc De Mayer (schilderijen)

van 28/11/98 tot 17/01/99

Wintersalon met

schilderijen, beeldhouwwerk, keramiek, juwelen

In permanentie:

steeds een 100-tal kunstwerken

Open:

zaterdag, zondag en feestdag van 12 tot 22 uur

Andere dagen uitsluitend na telefonische afspraak.



REMA- Jugendstil- HOTEL Bellevue

TRABEN-TRARBACH

Een dubbelstadje gelegen aan de oever van de Moezel, halfweg Koblenz en Trier. Dit uiterst gezellig wijnstadje, omgeven door Hunsrück en Eifel, biedt de toerist niet alleen de rustige natuurlijke schoonheid van de Moezelvallei met zijn eindeloze wijnvelden en de "gemütlichkeit" der lokale bevolking, maar ook een schat aan bezienswaardigheden. Hiertoe behoren de prachtige oeverpromenade, het Mittelmoselmuseum, het Ikonocentrum, de Mont Royale-vesting, de ruïne Grevenburg, de prachtige vakman-Jugendstilhuizen en patriciërswohnungen, de bergkloosterruïne. Ook de sportievelingen vinden hier hun gading door talrijke watersportmogelijkheden op de Moezel zoals waterskiën, roeien, kanovaren, motorsportboten, vissen. Tot de verdere mogelijkheden behoren zweefvliegen vanaf de Mont Royal, tennissen, minigolf enz. ... Tevens beschikt Traben-Trarbach over een groot openlucht thermaal zwembad. Uitstappen naar Trier, Bernkastel-Keus, Cochem, Idar Oberstein, enz., behoren er tevens tot de mogelijkheden.

Rema hotel "BELLEVUE"

Modern, gezellig en comfortabel hotel gelegen aan de oever van de Moezel. Architecturaal harmonisch geïntegreerd in een onnabootsbaar Jugendstildecor.

Infrastructuur

- receptie met safes • gastronomische restaurant
- caféterras met panoramisch zicht op de Moezel en omgeving
- oergezellige hotelbar • schilderijengallerij
- vergaderzalen tot 100 personen

Gratis sport- en ontspanningsmogelijkheden

- bootaanlegsteiger voor het hotel
- prachtig overdekt zwembad • sauna

Sport- en ontspanningsmogelijkheden tegen billijke vergoeding

- zonnestudio • schoonheidsfarm "Lancaster" • fietsenverhuur

Kamers

Alle kamers zijn ruim en comfortabel ingericht. Ze beschikken allen over badkamer met douche/bad en WC, kleuren-TV, radio, telefoon en minibar.

Voor meer inlichtingen

contacteer ASM-Duitsland-info
op het nummer: 089/41.61.55 of per fax 089/41.59.29
Reservaties zijn mogelijk bij alle erkende reisbureau's

Sierkunst en Vormgeving brengt een overzicht van de Thonet-productie aan de hand van ruim honderd meubelstukken. Het zwaartepunt ligt op de periode 1880-1940, waarbij de vroege en de hedendaagse meubels niet zijn vergeten.
Open: dagelijks van 9.30 tot 17 uur
Gesloten: maandag
Toegang: 100
Reductie: 50 BEF, scholen 20 BEF, kinderen onder de 12 jaar gratis

**OKV-Museumkaart
reductie:
50,- i.p.v. 100,- BEF**

Hamme

C.C. JAN TERVAERT

Kaai plein 34, 9220 Hamme,
052148.09.48

- 29-08-98 t.e.m. 13-09-98: Promenart

Hasselt

LITERAIR MUSEUM

Bampslaan 35, 3500 Hasselt,
011126.17.87

- 09-09-98 t.e.m. 07-11-98:

STEDELIJK MODEMUSEUM

Gasthuisstraat 11, 3500 Hasselt,
011123.96.21

- 16-05-98 t.e.m. 27-09-98: Bruidsmode
- 04-07-98 t.e.m. 30-12-98: Azzedine Alaïa

STEDELIJK MUSEUM STELLINGWERFF- WAERDENHOF

Maastrichterstraat 85, 3500 Hasselt,
011124.10.70

- 04-07-98 t.e.m. 06-09-98: Paul Hermans (1898-1972)

Kunstenarsboeken, een feest

LITERAIR MUSEUM

Kunstenarsboeken of artists books zijn boeken, maar bovenal zijn het kunstobjecten. Ze worden gemaakt door kunstenaars, die het boek als kunstmedium gebruiken, net zoals bijvoorbeeld een schilder het doek. Deze boeken zijn dus eerder kijkboeken of exploratieboeken dan wel leesboeken te noemen. De utilitaire en de esthetische functie van het boek worden hier met elkaar verwisseld. Dus geen dragers van kunst, maar boeken als kunstvoorwerpen.



Thonet in stijl
Museum voor Sierkunst en
Vormgeving. Foto Jocelyne Moreau

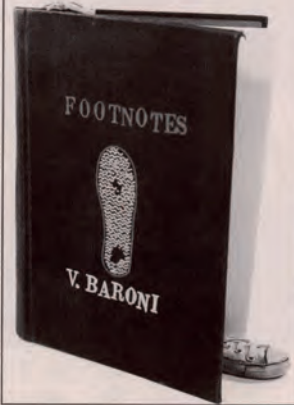

Kunstenarsboeken, een feest
Literair Museum Hasselt
Vittore Baroni 'Footnotes/1900'
Foto Literair Museum Hasselt

Een kunstenaarsboek werkt binnen de formele boekstructuur, maar zonder vast te zitten aan de traditionele vereisten van tekst en illustratie. Beeldend kunstenaar Guy Bleus werd gevraagd om een aantal artists books uit zijn omvangrijk kunst-archief, dat hij eind jaren '70 startte, te exposeren.
Open: woensdag tot en met zaterdag van 14 tot 17 uur en volgens afspraak
Gesloten: zon- en feestdagen
Toegang: 50

Bruidsmode

STEDELIJK MODEMUSEUM

Reeds eeuwen geleden was het huwelijk een mogelijkheid om de mooiste kleren aan te trekken. De enige opdracht van de bruid was en is immers om die dag de mooiste te zijn! In een historisch overzicht zal aangetoond worden dat wit, in het

Westen nog geen 100 jaar geleden mode werd. Daarvoor bestond immers het bruidskleed uit hevige kleuren. De witte bruidsjurk vond haar inspiratie in het sacrale wit van de Oudheid en werd geassocieerd met maagdelijkheid en kinderlijke onschuld. Maar vermits de 20ste eeuw eindigt met huwelijken, waarvan 25% een tweede huwelijk is, betekent dit dat de mode wel verplicht is zich aan te passen. Een ander gedeelte van de tentoonstelling neemt de bezoeker mee op reis doorheen een selectie van hedendaags traditionele kostuums die ver van hier worden gedragen.
Open: wekdagen van 10 tot 17 uur, weekends van 14 tot 18 uur; van 1 april tot 30 oktober: dinsdag t.e.m. zondag: 11 tot 17 uur
Gesloten: maandag
Toegang: 90
Reductie: 70 BEF, voor Hasselaren gratis tijdens weekends

**OKV-Museumkaart
reductie:
70,- i.p.v. 90,- BEF**

Houthalen- Helchteren

MUSEUM TYSMANS

Vredelaan 36, 3530 Houthalen-
Helchteren, 011152.49.80

- 26-04-98 t.e.m. 20-09-98: Jos Tysmans



- 04-10-98 t.e.m. 25-10-98: Tonnie Hurkmans. Aquarellen
- 31-10-98 t.e.m. 22-11-98: Hermann "Popps" Poppe. Cartoons

Ieper

STEDELIJK MUSEUM IEPER

Ieperleestraat 31, 8900 Ieper,
057/22-85-55

- 01-04-98 t.e.m. 15-11-98: Ieper en de fotografie 1839-1914

STEDELIJK ONDERWIJSMUSEUM

G. de Stuersstraat, 8900 Ieper,
057/22-85-55

- 17-05-98 t.e.m. 31-01-99: Oorlog en Vrede in het onderwijs

Ieper en de fotografie 1839-1914

STEDELIJK MUSEUM IEPER

Tot in 1914 was Ieper een rustig provinciestadje dat een eeuwenoud patrimonium koesterde, volgestouwd met kunstschaten. Tijdens de Eerst Wereldoorlog werd Ieper volledig van de kaart geveegd. Aan de hand van zo'n 250 originele, nooit eerder tentoongestelde foto's 'herrijst' een verdwenen stad. Niet alleen de vele monumenten maar ook diverse aspecten van het stadsleven komen aan bod. Daarnaast biedt deze tentoonstelling ook voor het eerst een overzicht van de belangrijke rol die Ieper speelde in de geschiedenis van de fotografie. Het nog middeleeuws aandoend karakter van de stad lokte immers reeds zeer vroeg de pioniers van de fotografie naar Ieper.



PARKHOTEL GAGGENAU
FAMILIE VELTEN

GAGGENAU

Met het Zwarte Woud als decor ligt, tussen Baden-Baden en Straatsburg, het charmante Gaggenau. Een oase van rust aan de oevers van de Murg. Uitermate geschikt voor een afwisselende vakantie waarin natuur en cultuur harmonisch samengaan.

PARKHOTEL GAGGENAU

Viersterrenhotel met een eigen karakter,
gelegen aan het stadspark.

INFRASTRUCTUUR

- Receptie - Kamers: alle kamers beschikken over bad, douche, W.C., haardroger, kabel-TV, video, minibar en telefoon
- 3 restaurants: bistro "Parkstübl", fijnproeversrestaurant "Culinarium" en "Badische Weinstube".
- Warme keuken tot 23u30. - Parkterras - 2 zonneterrassen
- Parkeergarage

GRATIS SPORT- EN ONTSPANNINGSMOGELIJKHEDEN

- Hoteltransfers in omgeving tot 20 km - Gratis toegangskarten voor het wereldberoemde Casino van Baden-Baden
- Gratis toegang tot het overdekte zwembad tegenover het hotel
- Welcome drink
- Vrije toegang tot "Big Apple"-discobar, geopend tot 5u. 's morgens

SPORT- EN ONTSPANNINGSMOGELIJKHEDEN IN DE OMGEVING

- Sauna- en vrijetijdswembad Rothermar in Bad Potensfels, ca. 1 km van het hotel. Vermindering via het hotel mogelijk
- Golfmogelijkheden in Plittersdorf, ca. 9 km

INTERESSANTE UITSTAPJES EN BEZIENSWAARDIGHEDEN

- Schwarzwaldhochstrasse, Elzas, Rebland
- Titisee - Mummelsee, waar men pedalos kan huren - Barokkastelen in Rastatt en Karlsruhe
- Straatsburg, Baden-Baden, Rastatt
- Badische Weinstrasse

Voor meer inlichtingen

contacteer ASM-Duitsland-info
op het nummer: 089/41.61.55 of per fax 089/41.59.29
Reservaties zijn mogelijk bij alle erkende reisbureau's

Het perfecte ophangstelsel...

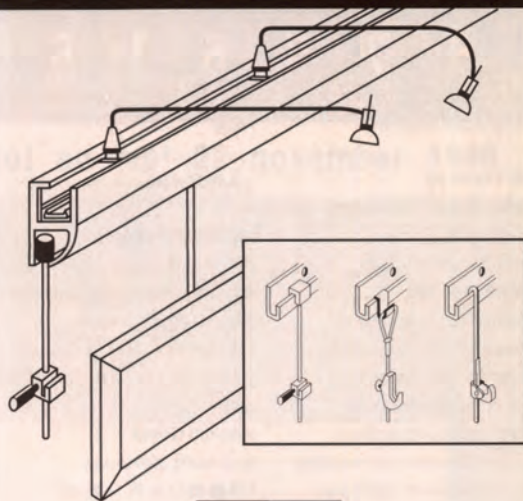

Multi
Art
System

Kapellensteenweg 272, 2920 Kalmthout
Telefoon 03-666.27.26 - Fax 03-666.65.73
E-mail: multi.art@skynet.be

Zoekt u illustraties voor publicaties, films, multimedia, dan kan u terecht bij

**Elisabeth
Lauwers-Derveaux**

Iconografisch documentaliste

OPZOEKEN VAN BEELDMATERIAAL
kunst, geschiedenis, actualiteit, natuur...

in musea, bibliotheken, archieven,
persagentschappen, diatheken,
in binnen- en buitenland

LEVEREN VAN FOTO'S EN DIA'S

REGELEN VAN RECHTEN

BRUSSELSESTEENWEG 87
B-3080 TERVUREN
TEL. 02 / 767 51 55 - FAX 02 / 767 01 19

Koksijde

MUSEUM "DUINENABDIJ"

Koninklijke Prinslaan 8, 8670 Koksijde, 058/51.19.33

• 01-07-98 t.e.m. 15-09-98: "Wij lopen op geschiedenis". Vloer- en wandtegels uit de Cisterciënzerabdijen

"Wij lopen op geschiedenis". Vloer- en wandtegels uit de Cisterciënzerabdijen

MUSEUM "DUINENABDIJ"

Om het 900 jaar bestaan van de "Orde van Citeaux" te herdenken richt het museum Duinenabdij, in samenwerking met 10 andere abdijen in Noord-Frankrijk en België, een kleurrijke tentoonstelling in m.b.t. de wand- en vloertegels, een weinig bekend facet van de Middeleeuwse religieuze en materiele cultuur. Deze veelkleurige abdijsproducten met diverse motieven staan symbool voor de religieuze inspiratie, de rijkdom, de diversiteit en de technische vaardigheid van de Cisterciënzermonniken uit de 12de tot de 18de eeuw. Bepaalde tegelbedrijven van nu hebben zelfs de pracht en de praal van de oude Cisterciënzer-tegelindustrie herontdekt.



Object Reader

De Kortrijkse Schouwburg

Mario De Brabandere

'Zonder titel' 1996

© De Kortrijkse Schouwburg

Kortrijk

DE KORTRIJKSE SCHOUWBURG

Hazelaarstraat 7, 8500 Kortrijk, 056/23.98.50

• 29-08-98 t.e.m. 22-09-98: Kunst uit Huis
• 10-10-98 t.e.m. 08-11-98: Object Reader

Lanaken

C.C. LANAKEN

Aan de Engelse Hof 10, 3620 Lanaken, 089/71.69.61

• 28-08-98 t.e.m. 21-10-98: Eeuwig kwetsbaar. Hedendaagse kunst en religie

Leuven

PREDIEKHERENKERK / SINT-PIETERSKERK

Onze-Lieve-Vrouwstraat / Grote Markt, 3000 Leuven, 016/22.45.64

• 19-09-98 t.e.m. 06-12-98: Dirk Bouts (ca.1410-1475), een Vlaams primitief te Leuven

STADHUIS LEUVEN

Grote Markt, 3000 Leuven

• 19-09-98 t.e.m. 06-12-98: Het Leuvense stadhuis, pronkjuweel van de Brabantse gotiek



C.C. Lokeren, Kunst uit Huis

Hilde Van den Heuvel 'Kijk uit, Step talks 2'

© C.C. Lokeren

STEDELIJK MUSEUM VANDER KELEN-MERTENS

Savoyestraat 6, 3000 Leuven, 016/22.69.06

• 19-09-98 t.e.m. 06-12-98: Leven te Leuven tijdens de late Middeleeuwen

UNIVERSITEITSBIBLIOTHEEK K.U.LEUVEN

Mgr. Ladeuzeplein 21, 3000 Leuven, 016/32.35.00

• 09-10-98 t.e.m. 19-12-98: En garde! Schermen verbeeld. Van duel tot spits technologie

En garde! Schermen verbeeld.

UNIVERSITEITSBIBLIOTHEEK K.U.LEUVEN

De tentoonstelling brengt een overzicht van vijf eeuwen schermgeschiedenis in Europa en de hoogtepunten van de evolutie in eigen land. De Corblecollectie, één van 's werelds grootste en belangrijkste schermboekencollecties, bevindt zich sinds 1949 in de Centrale Bibliotheek van de K.U.Leuven. Voor het eerst worden eeuwenoude, rijkelijk geïllustreerde traktaten uit de collectie tentoongesteld. Het waardevolle patrimonium van de Koninklijke en Ridderlijke Schermgilde Sint-Michiel van Gent duidt op het groot belang van



En garde! Schermen verbeeld.

Universiteitsbibliotheek K.U.Leuven

Girard Thibault d'Anvers 1628

'L'académie de l'espée'

Foto Sportmuseum Vlaanderen

deze Vlaamse schermgilden voor de evolutie van de schermkunst vanaf de zestiende eeuw. Stukken uit de collectie van het Musée de l'Escrime Charles Debur illustreren op hun beurt de bewogen geschiedenis van de schermkunst en haar ontwikkeling tot één van de eerste olympische disciplines.

Lier

STEDELIJK MUSEUM WUYTS-VAN CAMPEN EN BARON CAROLY

F. Van Cauwenberghstraat 14, 2500 Lier, 03/489.11.11

• 01-04-98 t.e.m. 31-10-98: Natuur en landschap in een stedelijk gebied: stad Lier

TIMMERMANS - OPSOMERHUIS

Netelaan 4, 2500 Lier, 03/489.11.11

• 01-04-98 t.e.m. 31-10-98: Natuur en landschap in een landelijk gebied: polder van Lier

Lokeren

C.C. LOKEREN

Torenstraat 1, 9160 Lokeren, 09/340.50.50

• 18-09-98 t.e.m. 11-10-98: Kunst uit Huis

• 10-10-98 t.e.m. 05-11-98: Annemie Gybels

PARK TER BEUKEN

Groendreef 8, 9160 Lokeren, 09/340.50.59

• 20-06-98 t.e.m. 18-10-98: Een oor op het gras - Stefaan van Biesen

STEDELIJK MUSEUM LOKEREN

Markt 15a, 9160 Lokeren, 09/340.50.64

• 06-09-98 t.e.m. 25-11-98: Als de vos de passie preek

Een oor op het gras - Stefaan van Biesen

PARK TER BEUKEN

De titel van de tentoonstelling verwijst naar de mens als aandachtige luisteraar naar de signalen vanuit het lichaam en de natuur. De kunstenaar realiseert voor dit project een vijftal nieuwe installaties. Vaak staan bomen en hun locatie in verbinding met de werken zodat er een wisselwerking ontstaat. De beleving van zijn omgeving en meer specifiek de energie van de natuurlijke omgeving is de drijfveer die de kunstenaar tot kunst brengt.

Open: dagelijks van 9 tot 21 uur

Toegang: gratis

Mechelen

SPEELGOEDMUSEUM MECHELEN

Nekkerspoel 21, 2800 Mechelen, 015/55.70.75

• 04-04-98 t.e.m. 30-03-99: Koninklijk speelgoed. Speelgoed van Europese vorstenhuizen



Een oor op het gras - Stefaan van Biesen

Park ter Beuken

Foto Paul De Malsche

STEDELIJK MUSEUM HOF VAN BUSLEYDEN

Frederik de Merodestraat 65-67, 2800 Mechelen, 015/20.20.04

• 26-06-98 t.e.m. 30-09-98: Vijf eeuwen klokkenkunst te Mechelen

Koninklijk speelgoed

SPEELGOEDMUSEUM MECHELEN

Voor de eerst keer wordt in Europa speelgoed van koninklijke families bij elkaar gebracht. Van koning Boudewijn worden de mooie momenten die hij als kleine jongen doorbracht met zijn gouvornante mevrouw de Jong geïllustreerd met foto's uit haar persoonlijk album.

Open: dagelijks van 10 tot 17 uur

Gesloten: maandag

Toegang: 170

Reductie: 150 BEF. groep, 120 BEF, 100 BEF

**OKV-Museumkaart
reductie:
150,- i.p.v. 170,- BEF**

Vijf eeuwen klokkenkunst te Mechelen

STEDELIJK MUSEUM

HOF VAN BUSLEYDEN

Tijdens het bewind van Karel de Stoute en Margaretha van Oostenrijk, in de 15de en 16de eeuw, beleefde Mechelen één van de roemrijkste perioden uit haar rijk verleden. Als politieke hoofdstad van de Nederlanden kent de stad een grote culturele en artistieke aantrekkingskracht. Talrijke kunstenaars, waaronder befaamde klokkengiers, komen er zich vestigen. Zo groeit de stad uit tot een vermaard klokken- en beiaardcentrum. Van de zowat vijftig klokkengiers die Mechelen telde van de 14de tot de 18de eeuw, zijn nog veel meesterwerken bewaard gebleven. Mechelse klokken, tafelbellen en vijzels uit binnen- en buitenland, worden voor het eerst bijeengebracht. Videofilms tonen hoe Europese klokkengiers vandaag werken.

Open: dagelijks van 10 tot 17 uur

Gesloten: maandag

Toegang: 100 BEF

Reductie: 60 BEF voor reductiehouders en groepen, kinderen - 12 jaar gratis

Meise

NATIONALE PLANTENTUIN VAN BELGIË

Domein van Bouchout, 1860 Meise, 02/269.39.05

• 18-04-98 t.e.m. 15-11-98: Het avontuur van de planten en de Portugese ontdekkingen

• 01-05-98 t.e.m. 15-11-98: Tuinen

verbeeld. Geschiedenis van de Europese tuinarchitectuur van de XVIe tot de XXe eeuw

Het avontuur van de planten en de Portugese ontdekkingen

NATIONALE PLANTENTUIN VAN BELGIË

Uw tafel zonder aardappelen, zonder tomaten of koffie. Misschien onvoorstelbaar, maar zo zou het eruit gezien hebben moesten de Portugese ontdekkingsreizigers niet de moed en het vernuft gehad hebben om onbekende gebieden te exploreren. Van over gans de wereld brachten Spanjaarden en Portugezen planten naar Europa. De Koninklijke Academie voor Overzeese wetenschappen organiseert in de Nationale Plantentuin het 'Avontuur van de planten'. In de immense kassen en in een gedeelte van het park kan men ervaren welke plantaardige schatten zij uit de nieuw ontdekte gebieden mee terug bachten en over

Prins Boudewijn, prinses Josephine-Charlotte en prins Albert in speelgoedfiguurtjes

© Speelgoedmuseum Mechelen



*Vijf eeuwen klokkenkunst te Mechelen
Stedelijk Museum
Hof van Busleyden
Foto Jozef Schrijvers*

de wereld verspreiden.

Open: Zon- en feestdagen: van 13 tot 17.30 u, maandag t/m donderdag en zaterdag: van 13 tot 16 uur.

Gesloten: vrijdag

Toegang: 100

Reductie: 80 BEF/ 50 BEF

**OKV-Museumkaart
reductie:
80,- i.p.v. 100,- BEF**

Tuinen verbeeld

NATIONALE PLANTENTUIN VAN BELGIË

In het kader van het Kasteel van de Nationale Plantentuin van België wordt de tentoonstelling "Images de Jardins" die eerder in de Universiteitsbibliotheek van Namen liep, hernomen. Aan de hand van historische illustraties en oude boekwerken geeft de tentoonstelling een beeld van de tuinarchitectuur van de

**OKV-Museumkaart
reductie:
120,- i.p.v. 200,- BEF**

Renaissance tot de tuinen van vandaag. Het is de gelegenheid om de "levende" historische van het domein van de Nationale Plantentuin te herontdekken.

Open: Zon- en feestdagen: van 13 tot 17.30 u, maandag t/m donderdag en zaterdag: van 13 tot 16 uur.

Gesloten: vrijdag

Toegang: 200 BEF

Reductie: 80 BEF/ 50 BEF

De Heerlijkheid van Bouchout in 1699

© Nationale Plantentuin van België

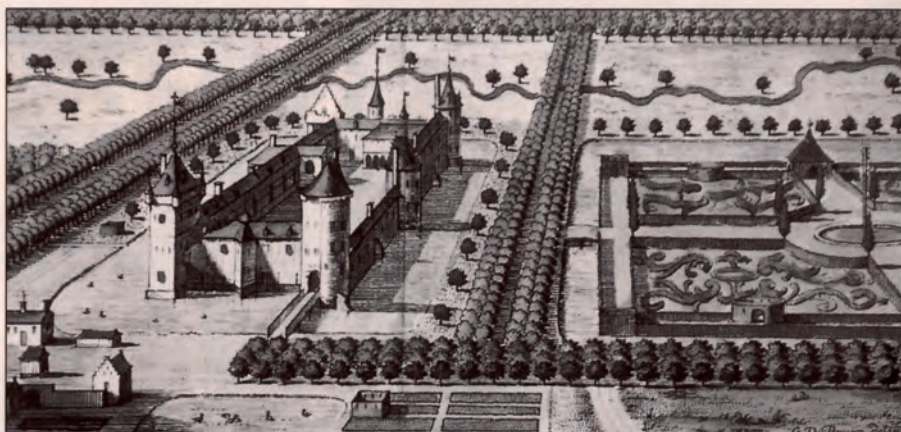

Museum voor Moderne Kunst PMMK

Armand Vanderlick

'Haven' 1935. © PMMK

Menen

O.C. 'T GHELANDT

Waalvest, 8930 Menen, 058/51.58.91

• 04-09-98 t.e.m. 20-09-98: Feesten in Menen

Mol

C.C. 'T GETOUW

Molenhoekstraat 2, 2400 Mol, 014/33.08.88

• 26-09-98 t.e.m. 25-10-98: Gal tekent en kleurt de dagen

• 02-11-98 t.e.m. 07-12-98: Pesten, een kwaal

GEMEENTELIJK JAKOB SMITSMUSEUM

Sluis 155a, 2400 Mol, 014/31.74.35

• 11-09-98 t.e.m. 18-10-98: Hommage aan Jakob Smits. De Vader van de Veroordeelde

Neder-over-Heembeek

C.C. BRUSSEL - OUDE SINT-NIKOLAASKERK

Sint-Nikolaasplein 5, 1120 Neder-over-Heembeek, 02/262.04.33

• 11-04-98 t.e.m. 31-12-98: Pol Lemaire

• 18-09-98 t.e.m. 25-10-98: Luc Wets

Oostende

HEEMKUNDIG MUSEUM "DE PLATE"

Wapenplein, 8400 Oostende,
059/80.53.35

- 30-05-98 t.e.m. 13-09-98: Affiches en prentkaarten 'Oostende-Dover lijn'
- 20-09-98 t.e.m. 16-01-99: Hommage aan Jan Dreesen

MUSEUM VOOR MODERNE KUNST PMMK

Romestraat 11, 8400 Oostende,
059/50.81.18

- 18-07-98 t.e.m. 15-11-98: Edgard Tytgat (1879-1957), retrospectief
- 18-07-98 t.e.m. 08-11-98: Armand Vanderlick
- 18-07-98 t.e.m. 08-11-98: Betty Woodman

MUSEUM VOOR SCHONE KUNSTEN

Wapenplein, 8400 Oostende,
059/80.53.35

- 31-10-98 t.e.m. 22-11-98: Roger Cools
- 31-10-98 t.e.m. 13-12-98: Jakob Smits 1885-1928. Etser en lithograaf

Oudenburg

STEDELIJK ARCHEOLOGISCH MUSEUM VAN OUDENBURG

Marktstraat 25, 8460 Oudenburg,
059/26.60.27

- 03-07-98 t.e.m. 04-10-98: Africana. Geest en macht in aarde en vezel

Overpelt

O.C. PALETHE

Jeugdlaan 2, 3900 Overpelt,
011/64.59.52

- 11-09-98 t.e.m. 27-09-98: Karoons van Fobie
- 09-10-98 t.e.m. 25-10-98: Schilderwerken van Rita Berx

Paal (Beringen)

O.C. DE BUITING

Tessenderlosesteenweg 18, 3583 Paal
(Beringen), 011/42-80-68

- 18-09-98 t.e.m. 04-10-98: Kunstkring Palarte
- 09-10-98 t.e.m. 18-10-98: "4R"

Ranst (Oelegem)

PROVINCIAAL TEXTIEL- EN KOSTUUMMUSEUM VRIESELHOF

Schildesteenweg 79, 2520 Ranst
(Oelegem), 03/383.46.80

- 01-05-98 t.e.m. 30-11-98: Zachte lessen: Mode- en textielonderwijs

Roeselare

NATIONAAL WIELERMUSEUM

Polenplein 15, 8800 Roeselare

- 01-04-98 t.e.m. 30-09-98: 100 jaar B.W.B. West-Vlaanderen. 100 jaar wielrennen in West-Vlaanderen
- 01-04-98 t.e.m. 31-10-98: Fietsen in de literatuur

Schoten

C.C. KASTEEL VAN SCHOTEN

Kasteeldreef 61, 2900 Schoten,
03/658.55.12

- 03-10-98 t.e.m. 11-10-98: Retrospectieve Gaby Landuyt

Sint-Amands- aan-de-Schelde

PROVINCIAAL MUSEUM EMILE VERHAEREN

Emile Verhaerenstraat 71, 2890 Sint-
Amands-aan-de-Schelde, 052/33.08.05

- 27-03-98 t.e.m. 31-10-98: Willy Kessels (1898-1974), fotograaf in het land van Verhaeren

Sint-Niklaas

CULTUREEL CENTRUM SINT-NIKLAAS

Zwijgershoek, 9100 Sint-Niklaas,
03/777.29.42

- 05-09-98 t.e.m. 15-10-98: Grafiek op de Grens

Sint-Truiden

MUSEUM VLAAMSE MINDERBROEDERS VZW

Capucienessenstraat 1-3, 3800 Sint-
Truiden, 011/67.29.71

- 22-08-98 t.e.m. 31-10-98: Zorg voor ziel, geest en lichaam
- ### PROVINCIAAL MUSEUM VOOR RELIGIEUZE KUNST
- Begijnhofkerk, 3800 Sint-Truiden,
011/69.11.88
- 29-08-98 t.e.m. 31-10-98: Eeuwig kwetsbaar. Religie en het menselijk tekort

Strombeek-Bever

C.C. STROMBEEK-BEVER

Gemeenteplein, 1853 Strombeek-
Bever, 02/263.03.43

- 02-10-98 t.e.m. 30-10-98: Kunst uit Huis

Temse

CULTUREEL CENTRUM TEMSE, TENTOONSTELLINGSZAAL GEMEENTEMUSEUM

Kasteelstraat 16, 9140 Temse,
03/710.48.18

- 22-08-98 t.e.m. 13-09-98: Leonard en Christel Schuereewegen
- 19-09-98 t.e.m. 27-09-98: Viering Pom, stripfiguren Bert Bibber en Piet Pinter

Tervuren

KONINKLIJK MUSEUM VOOR MIDDEN- AFRIKA

Leuvensesteenweg 13, 3080 Tervuren,
02/769.52.11

- 29-05-98 t.e.m. 29-11-98: Het tweede gezicht. West-Afrikaanse Maskers uit de verzameling van het Museum Barbier-Mueller, Genève
- 30-10-98 t.e.m. 31-05-99: Magisch Marokko

Magisch Marokko

KONINKLIJK MUSEUM VOOR MIDDEN- AFRIKA

Met deze tentoonstelling wil men de
traditionele cultuur van de rurale

VEILINGHUIS

LOECKX

INGELANDGAT 4 ■ GENT ■ 09/223.37.93

HUIS VAN GOETHEM

BELANGRIJKE KUNST- ANTIEK- EN INBOEDELVEILINGEN

VOLGENDE VEILING :
DINSDAG 15 SEPTEMBER 1998

Kijkdagen :
Vrijdag 11 september van 10u tot 19u
Zaterdag 12 september van 10u tot 17u
Zondag 13 september van 10u tot 13u

Voor de veiling van medio oktober kunt U
telefonisch contact opnemen met het veilinghuis.

EXPERTISES - TAXATIES - INVENTARISSEN
Direktie Peter Loeckx - Cécile LA PIPE

T E N T O O N S T E L L I N G

Juwelen uit Bohemen

van 16 september
t/m 8 november 1998
KBC-Galerij
Grote Markt 19 Brussel
van dinsdag
t/m zondag
van 11 tot 18 uur
vrije toegang

Haarsieraad - zilver, chrysopraas en almandien
1920-1940 - 85mm - Museum van Sierkunst, Praag



Marokkaanse volkeren in de kijker zetten. De collectie bestaat uit 600 stukken, samengebracht uit Marokkaanse, Belgische en internationale musea en uit privé-collecties: sierraden, tapijten, geweven dekens, grote voorraadkruiken, gesculpteerde koffers en deuren, en tal van voorwerpen uit het dagelijkse leven. Open: wekdagen van 10 tot 17 uur, weekend van 10 tot 18 uur Gesloten: maandag Reductie: met Museumkaart

**OKV-Museumkaart
reductie**



Magisch Marokko
'Draaimolenstoel'
© Africa Museum, Tervuren

Tielt

C.C. GILDHOF
Sint-Michielstraat 9, 8700 Tielt,
051/40.29.35
• 02-10-98 t.e.m. 01-11-98: Vlaanderen-
Moscou

Vlaanderen-Moscou

C.C. GILDHOF
Als 'tegenbezoek' van een (in 1995-1996) reizende tentoonstelling door Vlaanderen van de kunstenaarsgroep Polygon uit Moscou, zegden 5 jonge kunstenaars uit Vlaanderen toe om aan een tentoonstelling in Moscou te participeren: Sylvie Crutelle, Gery De Smet, Carl Goethals, William Ploegaerten Bart Vandevijvere.
Gesloten: wettelijke feestdagen
Toegang: gratis

Tongeren

C.C. DE VELINX
Dijk 111, 3700 Tongeren, 012/39.38.00
• 04-09-98 t.e.m. 18-10-98: Portretten,
foto's van Michiel Hendryckx

Turnhout

C.C. DE WARANDE
Warandestraat 42, 2300 Turnhout,
014/41.94.94
• 24-10-98 t.e.m. 22-11-98: Ornamenten
van de macht

Ukkel

G.C. CANDELAERSHUYS
Brugmannlaan 433, 1180 Ukkel,
02/343.46.58
• 10-09-98 t.e.m. 07-10-98:
Fototentoonstelling Pierre Kempeneer
• 15-10-98 t.e.m. 09-11-98:
Fototentoonstelling Herman Ricour

Waregem

C.C. DE SCHAKEL
Schakelstraat 8, 8790 Waregem,
056/62.13.40
• 12-09-98 t.e.m. 27-09-98: Marc
Dewintere - Retrospectieve
• 03-10-98 t.e.m. 18-10-98: Bart Borra -
Schilderijen
• 24-10-98 t.e.m. 08-11-98: Kunstkring
Sint-Lucas - Collectieve tentoonstelling

Wemmel

G.C. DE ZANDLOPER
Kaasmarkt 75, 1780 Wemmel,
02/460.73.24
• 01-09-98 t.e.m. 24-09-98: Object
Reader

Wevelgem

C.C. GULDENBERG
Acaciastraat z/n, 8560 Wevelgem,
056/43.34.90
• 15-09-98 t.e.m. 26-09-98: Men kon het
feesten niet laten

Zonhoven

C.C. ZONHOVEN TERMOLEN
Kneuterweg 2, 3520 Zonhoven,
011/81.50.61
• 08-09-98 t.e.m. 04-10-98:
Kennismakingstentoonstelling "Kunst
in huis"
• 17-09-98 t.e.m. 04-10-98: Kunstkring
"t Daget Zonue"

• 08-10-98 t.e.m. 25-10-98: Vrij podium
1998 - Fototentoonstelling van
amateurfotografen

Zonnebeke

C.C. KASTEEL
Ieperstraat 5, 8980 Zonnebeke,
051/77.04.41
• 11-09-98 t.e.m. 01-11-98: Paul Gees

Zottegem-Velzeke

**PROVINCIAAL ARCHEOLOGISCH
MUSEUM VAN ZUID-OOST-
VLAANDEREN**
Paddestraat 7, 9620 Zottegem-Velzeke,
09/360.67.16
• 05-09-98 t.e.m. 31-01-99: Uit Vlaamse
bodem, 10 archeologische verhalen

Wallonie

Charleroi

PALAIS DES BEAUX ARTS
Place du Manège, 6000 Charleroi,
071/30.15.97
• 17-10-98 t.e.m. 20-12-98: Frantisek
Drtikol (1883-1961) en Jozef Sudek
(1896-1976)

**Grand-Leez
(Gembloux)**

GALLERY DIELEMAN
Château de Petit-Leez, Rue de Petit-
Leez 129, 5031 Grand-Leez (Gembloux),
081/64.08.66
• 20-08-98 t.e.m. 15-11-98: Surrealism &
Sculpture; David Huycke, zilver

Nederland

Amsterdam

JOODS HISTORISCH MUSEUM
Jonas Daniel Meijerplein 2-4, 1001 RE
Amsterdam, 00 31/20/625.42.29
• 26-02-98 t.e.m. 12-09-98: De joden
van Centraal-Azië en de Kaukasus
• 12-06-98 t.e.m. 11-10-98: Tussen
Jerusalem en Tel Aviv. Foto's van Joel
Kantor

Heerlen

STADSGALERIJ HEERLEN
Raadhuidplein 19, 6411 HK Heerlen,
00 31/45/560.44.49
• 21-06-98 t.e.m. 13-09-98:
Tentoonstelling samengesteld door
gastconservator Theu Boermans
• 20-09-98 t.e.m. 29-11-98: Attitudes III:
Charlotte Schleiffert en Carla Klein

Rotterdam

KUNSTHAL ROTTERDAM
Westzeedijk 341, 3015 AA Rotterdam,
00 31/10/44.00.301
• 12-09-98 t.e.m. 06-12-98: 100 jaar
M.C. Escher (1898-1972)

**100 jaar M.C. Escher
(1898-1972)**

KUNSTHAL ROTTERDAM
Naar aanleiding van Eschers 100ste
geboortjaar wordt in de Kunsthall
het complete grafische oeuvre
getoond. Daarnaast talrijke notities,
schetsen en tekeningen. Met behulp
van de nieuwste audiovisuele
technieken maakt de toeschouwer
op een bijna lichamelijke manier
kennis met de magische kant van het
werk van Escher. Bezoekers maken
als het ware een reis door ruimtelijke
presentaties van drie van Eschers
meest tot de verbeelding sprekende
prenten.

Tilburg

NEDERLANDS TEXTIELMUSEUM
Goirkestraat 96, 5046 GN Tilburg,
00 31/13/542.22.41
• 16-05-98 t.e.m. 13-09-98: Razend rood
en blits blauw! Kleuren zien, voelen en
maken, voor kinderen van 4 tot 12 jaar
• 30-05-98 t.e.m. 20-09-98: Van Sint
Severus tot Spermahartje. Een beeld
van het museum 1958-1998

Fotografiecircuit

Antwerpen

Elcker-ik
• 5-10-1998 t.e.m. 31-10-1998: Hilde
Braet
CC Luchtbal
• 9-10-1998 t.e.m. 3-11-1998: Kael
Deckers
• 6-11-1998 t.e.m. 8-12-1998: Michel
Stevens

Aalbeke

O.C. Aalbeke
• 10-10-1998 t.e.m. 5-11-1998: Ivo
Toremán
• 7-11-1998 t.e.m. 10-12-1998: Jo
Geysen

Bornem

C.C. Ter Dift
• 7-10-1998 t.e.m. 2-11-1998: William
Van Kenseke
• 4-11-1998 t.e.m. 7-12-1998: Anja Van
Eetvelt

**Heist op den Berg
Cultureel Centrum**

• 9-10-1998 t.e.m. 3-11-1998: Koen
Brans
• 6-11-1998 t.e.m. 8-12-1998: Karl
Deckers

**Heusden-Zolder
Cultureel Centrum**

• 9-10-1998 t.e.m. 4-11-1998: Michel
Samyn
• 6-11-1998 t.e.m. 9-12-1998: Koen
Brans

Hoeselt

Cultureel Centrum
• 9-10-1998 t.e.m. 4-11-1998: Jan Huet
• 11-10-1998 t.e.m. 9-12-1998: Michel
Samyn

**Knokke Heist
Cultureel Centrum**

• 10-10-1998 t.e.m. 5-11-1998: Christine
Van Look
• 7-11-1998 t.e.m. 10-12-1998: Jurgen
Addiers

Kortrijk

Cultureel Centrum
• 10-10-1998 t.e.m. 5-11-1998: Jo
Geysen
• 7-11-1998 t.e.m. 10-12-1998: Ken Van
Rensbergen

Lokeren

Cultureel Centrum
• 10-10-1998 t.e.m. 5-11-1998: Annemie
Geybels
• 7-11-1998 t.e.m. 10-12-1998:
Christophe Dehaene

Marke

Ontmoetingscentrum
• 10-10-1998 t.e.m. 5-11-1998: Serge
Goderie



LIBR'ART

LIBRAMONT Ardennes

11^{de} Internationaal Kunstsalon

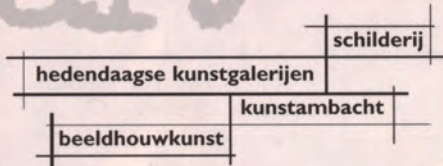

Libr'art

van **26/09** tot **04/10/1998** - van **13** tot **19**u
Toegang E. 411 - uitrit 25bis • Tél 32 (0) 61/ 22.39.31



MASEDA
TRADING

**Afrikaanse
hedendaagse
kunst**

Moderne
binnenhuis-
artikelen uit
verscheidene
landen
(Shona-
beeldhouw-
werken, potterie,
wanddoeken,...)



Steenhouwersvest 30
2000 Antwerpen
Tel. en fax 03/227.24.44
Open van 12u tot 19u
(zondag open - maandag
gesloten)

• 7-11-1998 t.e.m. 10-12-1998: Ivo
Toreman

Menen

Ontmoetingscentrum

• 10-10-1998 t.e.m. 5-11-1998: Gert
Cant
• 7-11-1998 t.e.m. 10-12-1998: Serge
Goderie

Sint-Truiden

Cultureel Centrum

• 9-10-1998 t.e.m. 4-11-1998: Jurgen
Addiers
• 6-11-1998 t.e.m. 9-12-1998: Jan Huet

Strombeek-Bever

Cultureel Centrum

• 7-10-1998 t.e.m. 2-11-1998: Michel
Stevens
• 4-11-1998 t.e.m. 7-12-1998: William
Van Kemseke

Tielt

Cultureel Centrum

• 10-10-1998 t.e.m. 5-11-1998: Ken Van
Rensbergen
• 7-11-1998 t.e.m. 10-12-1998: Christina
Van Loock

Turnhout

Cultureel Centrum

• 7-10-1998 t.e.m. 2-11-1998: Anja Van
Eetvelt
• 4-11-1998 t.e.m. 7-12-1998: Hilde Braet

Wevelgem

Ontmoetingscentrum

• 10-10-1998 t.e.m. 5-11-1998:
Christophe Dehaene
• 7-11-1998 t.e.m. 10-12-1998: Gert
Cant



JACQUES SONCK
vzw Beeld
Fotografiecollectief
Emiel Vanderveldelaan 23 - 2845 Niel
Van 5-9-1998 tot 1-11-1998
Open op zaterdag en zondag
van 14 tot 18 uur

Activiteiten

Brugge

Museum voor Volkskunde

Rolweg 40, 8000 Brugge, 050/44.87.11
• 05-09-98: 17de Aristidefeesten.
25 jaar Stedelijk Museum voor
Volkskunde (1973-1998)

Torhout

Domein Groenhove, org. Arto

Crescendo vzw
Bosdreef 5, Torhout
• 17-10-98 t.e.m. 18-10-98: 5de
Internationale keramiekdagen
"Kerathor"

Turnhout

C.C. de Warande

Warandestraat 42, 2300 Turnhout,
014/41.94.94
• 12-09-98: Nesten. Een kunstparcours
Open: dagelijks van 14 tot 18 uur, op
zondag van 10 tot 12 uur en van 14 tot
18 uur
Gesloten: maandag
Toegang: gratis

A M A R A N T



workshops hedendaagse kunst

Franz West
Lygia Clark
René Daniëls

zomercursussen
kunstgeschiedenis & filosofie

daguitstappen & reizen

Denemarken / Moskou
Stockholm / Chicago / New York

vraag onze gratis brochures

AMARANT vzw • HOOGPOORT 50 • 9000 GENT
☎ cursussen (09) 269 17 45 ☎ reizen (09) 269 17 40

Zottegem-Velzeke
Provinciaal Archeologisch
Museum van Zuid-Oost-
Vlaanderen

Paddestraat 7, 9620 Zottegem-Velzeke,
09/360.67.16

• 11-09-98 t.e.m. 13-09-98: Julius Caesarfeesten. Een driedaagse Romeins-Keltische confrontatie. Tweeduizend jaar geleden was Velzeke economisch het kloppend hart van Zuid-Oost-Vlaanderen, een rijke landbouwstreek in het Imperium Romanum. Op de markt werden producten uit alle windstreken van het Rijk verhandeld, terwijl ook de plaatselijke boeren er hun waar aan de man brachten. Die gonzende bijenkorf wordt op zaterdag 12 september 1998, van 14 tot 18.30 uur gereconstrueerd. Men kan er 200 tot 250 gekostumeerde figuranten aan het werk zien. Ook wordt die dag een Romeins rechtsgeving gereconstrueerd. Op 13 september volgt een heus Romeins crematieritueel. Op 13 september wordt van 10 tot 18 uur de heroïsche strijd, de bloedige inlijving van Noord-Gallië bij het Romeinse Rijk, nagespeeld. Voor het

eerst sinds 1500 jaar is opnieuw een Romeinse centurie in de Lage Landen actief. Op 12 september kan men het marskamp van de militairen bezoeken.

Cursussen

Antwerpen
Provinciaal Museum voor
Fotografie

Waalse Kaai 47, 2000 Antwerpen,
03/242.93.00

• **Foto-ateliers**

A. Zelf de fotografie uitvinden
Voor jongeren van 11 tot 14 jaar en gaat door op 2 dagen, telkens van 10 tot 15 uur
za 17 en za 24 oktober
di 3 en woe 4 november
di 22 en woe 23 december
Voor jongeren vanaf 15 jaar en volwassenen en gaat door op 3 dagen, telkens van 10 tot 15.30 uur
za 5, za 12 en za 19 september
za 14, za 21 en za 28 november

B. Fotografie verder ontwikkelen

Voor jongeren van 11 tot 14 jaar, telkens van 10 tot 15 uur
Thema Stilleven
do 5 en vr 6 november
di 29 en woe 30 december
Voor jongeren vanaf 15 jaar en volwassenen, telkens van 10 tot 15.30 uur
THEMA STILLEVEN
za 26 september, za 3 en za 10 oktober
za 5, za 12 en za 19 december
OPEN ATELIER
Zondagnamiddag van 14 tot 16.30 uur, reeks van 6 sessies
27 september, 11 en 25 oktober, 8 en 22 november, 6 december

Inlichtingen bij de educatieve dienst,
tel. 03/242.93.20
Open: dagelijks van 10 u tot 17 uur.
Gesloten: maandag
Toegang: gratis



Wandtapijt,
Antwerpen,
17de eeuw,
260 ~ 175 cm
Atelier van
Michiel
Wauters
naar cartons
van
Abraham van
Diepenbeek
(1596-1675)



Luc Decruyenaere
Antiquair

Geldmunt 15 - 9000 Gent - Tel. (09) 233 78 20



TOURING CLUB REIZEN

Onze begeleidende culturele reizen zijn het neusje van de zalm.

Vraag onze brochure
De Vijf Continenten.

Touring Club Reizen

Quellinstraat 9
2018 Antwerpen

Stationsplein 5
8500 Kortrijk

tel. 03/231.87.18
fax 03/233.02.35

056/21.79.42
056/21.86.39